

L'ESPAGNOL

❶ Desabroche la hebilla

a. Desabroche los extremos de las hebillas pulsando el botón gris de cada hebilla.

b. Si es la primera vez que utiliza el aparato ortopédico, éste debería encontrarse ya en el ajuste más bajo. Si no es el caso, gire el botón de fuerza hasta ajuste más bajo.

❷ Coloque el aparato ortopédico

Coloque el aparato ortopédico al paciente mientras está sentado y dobla la pierna a 80° o 90°.

Gonartrosis Medial (MA): Coloque la bisagra interior de la pierna un poco más arriba y detrás del eje de la articulación (el tubérculo del abductor o el gran nódulo óseo del interior de la pierna).

Gonartrosis Lateral (LA): Coloque la bisagra exterior de la pierna un poco más arriba y detrás del eje de la articulación.

❸ Apriete la correa superior de la pantorrilla

a. Apriete la correa superior de la pantorrilla pasando la correa por encima y por debajo del músculo de la pantorrilla y alrededor del la zona delantera de la estructura para enganchar la hebilla.

b. Ajuste la longitud de la correa utilizando el cierre de gancho y bucle que se encuentra en el extremo de la hebilla de la correa.

❹ Apriete la correa inferior de la pantorrilla

Coloque la correa inferior de la pantorrilla de la misma manera.

❺ Apriete la correa inferior del muslo

a. Envuelva la correa inferior del muslo firmemente alrededor de la parte posterior de la pierna y enganche la hebilla en el lado contrario de la estructura.

b. Ajuste la longitud de la correa utilizando el cierre que

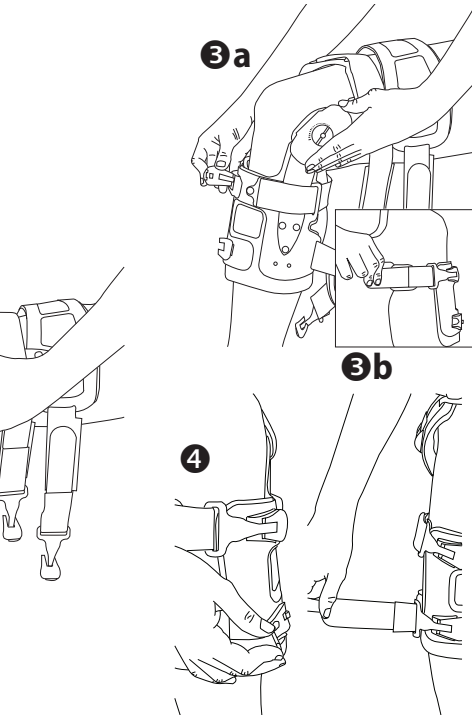

se encuentra en el extremo de la hebilla de la correa.

❻ Apriete la correa superior del muslo

a. Envuelva la correa superior del muslo alrededor y detrás de la pierna para enganchar la hebilla.

b. Ajuste la correa utilizando el cierre que se encuentra en el extremo de la hebilla de la correa.

c. En caso necesario, levántese y apriete las correas.

❼ Ajuste de la bisagra

Levántese y ande con el aparato ortopédico para ver cómo le queda en la pierna. Algunos pacientes sienten un alivio del dolor antes de ajustar la bisagra debido a la variación en el ángulo de la pierna. El aparato ortopédico sólo aplica fuerza cuando se aproxima al grado de ampliación total. Sólo se puede ajustar sentado y con la pierna doblada a 90°. Si se necesita más fuerza, siéntese y ajuste la esfera a un nivel de fuerza superior. Ande de nuevo para comprobar si siente alivio.

NOTA: Ajuste la bisagra sólo lo suficiente para aliviar el dolor. Camine después de cada ajuste. Demasiada fuerza puede causarle molestias y dolor excesivo en el músculo. Una vez que sienta alivio, no debe ajustar la bisagra más fuerte. Al menos transcurrirá una semana hasta que la pierna se acostumbre a sentir la presión. Si alguna de las correas le aprieta, doble la pierna a 90° y vuelva a ajustar las correas para obtener una mayor comodidad. Es muy importante que las correas que se encuentren más cerca de la rodilla estén bien ajustadas, o no obtendrá toda la eficacia del aparato ortopédico.

❽ Cierre la bisagra (opcional)

Para evitar movimientos accidentales del disco de fuerza, utilice la llave inglesa hexagonal (suministrada) para apretar ligeramente el tornillo.

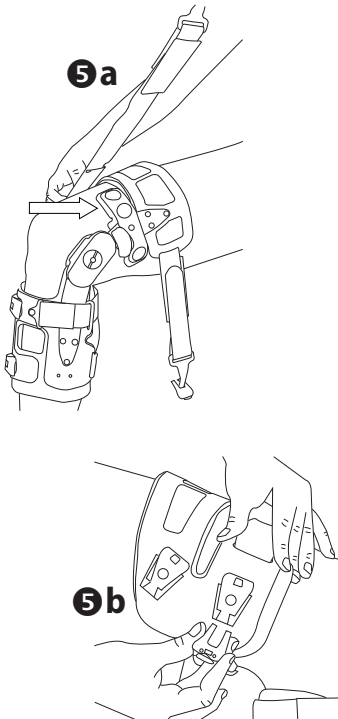

❶ 解下带扣
a. 通过推位于各带扣上的灰色按钮解开所有的带扣。
b. 如果护具是第一次使用，护具应该已经处于了其最低设置；否则，将推动旋钮旋至其最低设置

❷ 使用护具

戴着护具站起来走动走动，感受腿上的效果。由于腿角度的变化，一些患者可能在调整铰链之前感觉到疼痛缓解。护具只有在充分伸展之后才能发挥效力，并且只有在保持坐姿并且腿弯曲90度时才可对其进行调节。如果需要更多的压力，请坐下使腿弯曲90度，调节旋盘进行增压设置。再次走动检查疼痛是否减轻。

❸ 系好上部的小腿系带
a. 用上部的小腿系带进行缠绕，绕过腓肠肌，绕到扣壳的前面，使其与带扣咬合。
b. 使用挂钩调节系带的长度，将按扣扣在系带末端的带扣上。

❹ 系好下部的小腿系带
 用同样的方法使用下部的小腿系带

❺ 系好较低的大腿系带
a. 将较低的大腿系带稳固的缠绕在腿背面附近的位置，使带扣在扣壳的相对面咬合。
b. 利用系带末端带扣上的按钮调节系带的长度。

❻ 锁上铰链（可选）

为防止压力旋盘意外移动，使用六角扳手（已提供）轻轻上紧螺丝

适应症：本护具被设计用来辅助进行延迟骨切开或全部连接手术过程，在伤处愈合时增加每天行走的时间，并且能够辅助减慢恶化的进程。本护具还可在侧韧带重建手术后或侧韧带损伤（应配带在与受伤面相反的侧面）后使用，减轻愈合组织和半月软骨修复上的压力。Thruster RLF MA用于内侧单髁膝关节病。Thruster RLF LA用于外侧单髁膝关节病。一个护具都可能有助于减轻疼痛和发炎的症状。

禁忌症：Thruster RLF MA和 Thruster RLF LA 两者都禁止用于 多区域的骨关节炎，或者用于受伤的膝关节或放置护具一侧有慢性拉伤的韧带。

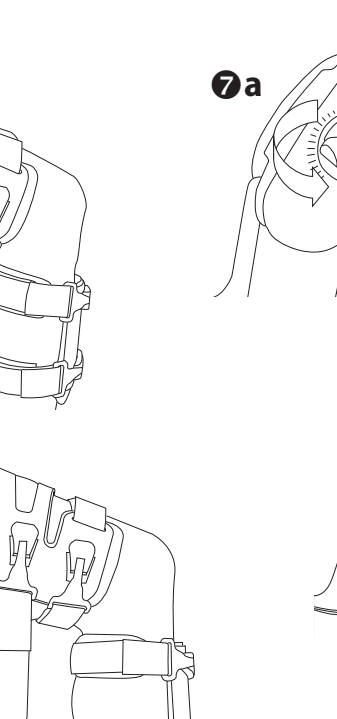

❸ 系好上部的大腿系带
a. 在大腿背面和附近缠绕上部的大腿系带使其带扣扣好。
b. 利用系带末端带扣上的按钮调节系带的长度。
c. 必要时，站立并系紧系带。

❹ 调整铰链

戴着护具站起来走动走动，感受腿上的效果。由于腿角度的变化，一些患者可能在调整铰链之前感觉到疼痛缓解。护具只有在充分伸展之后才能发挥效力，并且只有在保持坐姿并且腿弯曲90度时才可对其进行调节。如果需要更多的压力，请坐下使腿弯曲90度，调节旋盘进行增压设置。再次走动检查疼痛是否减轻。

❽ 锁上铰链（可选）
 为防止压力旋盘意外移动，使用六角扳手（已提供）轻轻上紧螺丝

This device is offered for sale by or on the order of a physician or other qualified medical professional. This device is not intended for reuse on a second patient. This device is not intended to prevent injuries or reduce or eliminate the risk of re-injury.

CAUTION: Activity modification and proper rehabilitation are an essential part of a safe treatment program. If any additional pain or other symptoms occur while using this device, discontinue use and seek medical attention.

CAUTION: This device is not intended to prevent injury, or

Dieses Hilfsmittel wird auf Anweisung eines Arztes oder eines sonstigen Fachmediziners abgegeben. Die Orthese ist nicht zur Wiederverwendung für einen zweiten Patienten bestimmt. Dieses Hilfsmittel ist weder zur Verhinderung von Verletzungen gedacht noch verringert oder eliminiert es das Risiko erneuter Verletzungen.

ACHTUNG: Änderung Aktivität und richtige Rehabilitation sind ein wesentlicher Bestandteil einer sicheren Behandlung Programm. Sollte eine zusätzliche Schmerzen oder andere Symptome während der Verwendung dieses Geräts auftreten, schalten Sie es und einen Arzt aufsuchen.

ACHTUNG: Dieses Gerät ist nicht beabsichtigt, um

Cette orthèse est vendue par ou sur prescription d'un médecin ou de tout autre professionnel qualifié desoins de santé. Ce produit n'est pas destiné à être réutilisé sur un second patient. L'orthèse n'est pas destinée à prévenir les blessures ni à réduire ou éliminer le risque de nouvelle blessure.

MISE EN GARDE: la modification des activités et une rééducation appropriée sont des éléments essentiels d'un traitement réussi. Si des douleurs supplémentaires ou d'autres symptômes se produisent en utilisant cet appareil, interrompez l'utilisation et demandez des conseils à un médecin.

Da utilizzare unicamente dietro prescrizione medica o di altro operatore sanitario qualificato. Questo dispositivo non va riutilizzato su un secondo paziente. Questo dispositivo non è destinato a prevenire lesioni o ridurre o eliminare il rischio di nuove lesioni.

ATTENZIONE: la modifica delle proprie attività e una corretta riabilitazione sono parte essenziale di un sano programma di cura. In caso di dolore o di altra sintomatologia durante l'uso del tutore, rimuoverlo e consultare un medico.

ATTENZIONE: il tutore non è indicato per prevenire

Este aparato se suministra por parte de o bajo petición de un médico u otro profesional médico cualificado. Este aparato no se ha diseñado para su reutilización en un segundo paciente. Este aparato no se ha diseñado para evitar heridas ni reducir o eliminar el riesgo de otras lesiones.

PRECAUCIÓN: la modificación de actividad y la rehabilitación adecuada representan una parte esencial de un programa de tratamiento seguro. Si experimenta cualquier dolor u otros síntomas adicionales durante la utilización de este aparato, interrumpa su utilización y solicite asistencia médica.

PRECAUCIÓN: este aparato no está diseñado para evitar lesiones ni para reducir o eliminar el riesgo de volver a lesionarse.

安全起见，本设备只出售或预定给医师或其他有资质的医疗专业人员。本设备不应再次用于第二个病人。本设备并不具备防御受伤或降低、消除再次受伤的风险。

注意：修改活動和適當的康復是一個安全的治療方案的重要組成部分。如果發生任何額外的疼痛或其他症狀，而使用這種設備，停止使用並就醫。

注意：此設備是不是為了防止受傷，或減少或消除再度受傷的風險。

reduce or eliminate the risk of re-injury.

CAUTION: This device has been developed for the indications listed above, and may be damaged by unusual activities such as sports, falls, or other accidents, or exposure of the hinges to debris or liquids. Do not leave this device in a car on a hot day, or in any other place where the temperature may exceed 150F (65 C.) for any extended period of time. To avoid the risk of accident and possible injury to the patient, discontinue use if such an incident has occurred.

Verletzungen zu vermeiden oder verringern oder beseitigen die Gefahr einer erneuten Verletzung.

ACHTUNG: Dieses Gerät wurde für die oben genannten Indikationen entwickelt worden und kann durch ungewöhnliche Aktivitäten wie Sport, Stürze oder andere Unfälle oder Exposition von den Scharnieren, um Schmutz oder Flüssigkeiten beschädigt werden. Lassen Sie dieses Gerät in einem Auto an einem heißen Tag oder an jedem anderen Ort, wo die Temperatur 150 ° F (65 ° C) über einen längeren Zeitraum. Um das Risiko eines Unfalls und mögliche Verletzungen des Patienten zu vermeiden, schalten Sie es, wenn ein solcher Vorfall stattgefunden hat.

MISE EN GARDE: ce dispositif n'est pas conçu pour empêcher des blessures, ou pour réduire ou éliminer le risque de nouvelle blessure.

MISE EN GARDE: ce dispositif a été développé pour les indications ci-dessus, et risque de se détériorer en cas d'activités inhabituelles (ex. sport, chute, accident, exposition des charnières aux débris et liquides). Ne laissez pas cet appareil dans une voiture par grosse chaleur ou dans d'autres endroits où la température est susceptible de dépasser les 65°C (150°F) pendant une période prolongée. Pour éviter le risque d'accident et de blessure au patient, arrêter l'utilisation si de telles conditions se sont produites.

lesioni, ridurre o eliminare il rischio di nuove lesioni.

ATTENZIONE: questo tutore è stato sviluppato per le indicazioni elencate in precedenza e può essere danneggiato da attività o eventi insoliti quali sport, cadute o altri incidenti o dall'esposizione delle cerniere a scorie o liquidi. Non lasciare il tutore in auto in giornate calde o in altri luoghi con temperatura superiore a 65 °C (150 °F) per periodi di tempo prolungati. Per evitare il rischio di incidenti e di possibili lesioni al paziente, interrompere l'uso se si è verificato uno dei suddetti eventi.

PRECAUCIÓN: este aparato ha sido desarrollado para las indicaciones mencionadas anteriormente y puede sufrir daños como consecuencia de actividades inusuales, tales como deportes, caídas u otros accidentes, o por la exposición de las bisagras a desechos o líquidos. No deje este aparato en el maletero de un coche en un día caluroso ni en ningún otro lugar en el que la temperatura pueda superar los 65 °C (150 °F) durante un periodo prolongado. Para evitar el riesgo de accidentes y posibles lesiones al paciente, deje de utilizar el aparato si se ha producido un incidente de este tipo.

BREG®

THRUSTER RLF

INSTRUCTIONS FOR USE

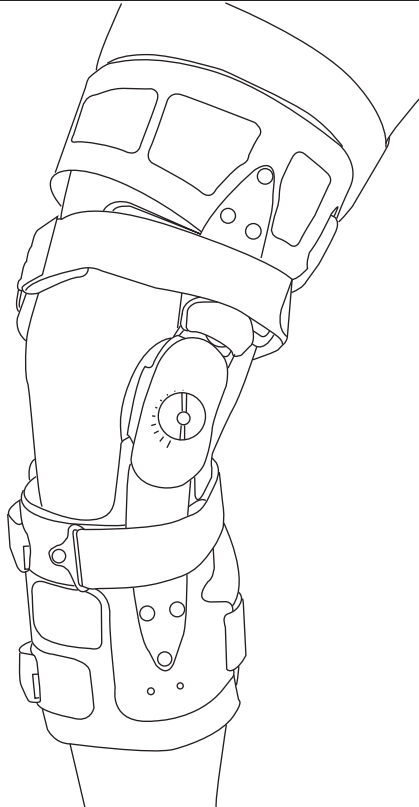

© 2015 Breg, Inc. All Rights Reserved
 2885 Esker Ave E
 Carlsbad, CA 92010 USA
 Toll Free Tel: 1-800-321-0607
 Local: +1-760-795-5440
 Fax: +1-760-795-5295
 www.Breg.com



EC REP

E/U authorized representative
 MDSS GmbH
 Schiffgraben 41
 D-30175 Hannover
 Germany

AW-CP020218 Rev G 1015

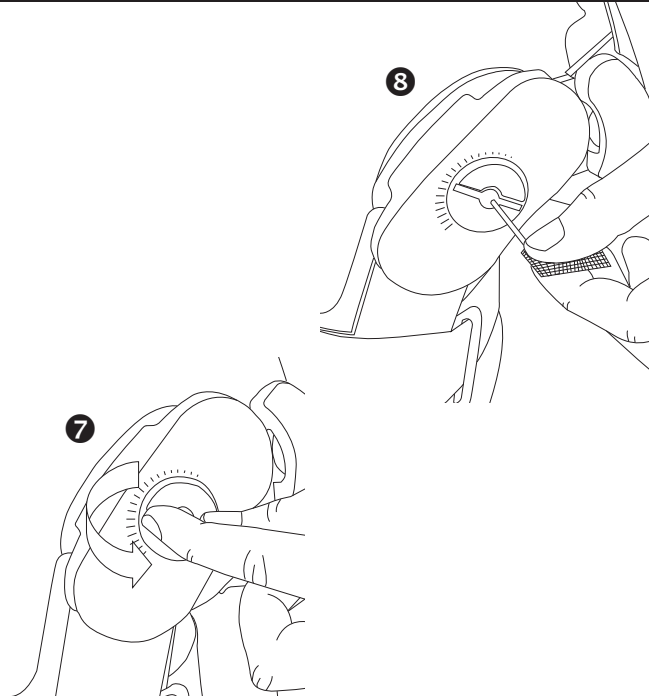
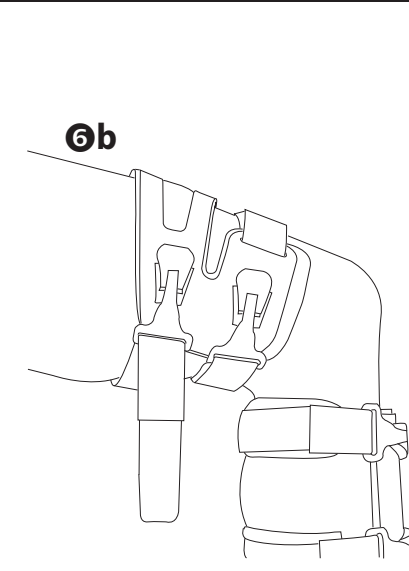
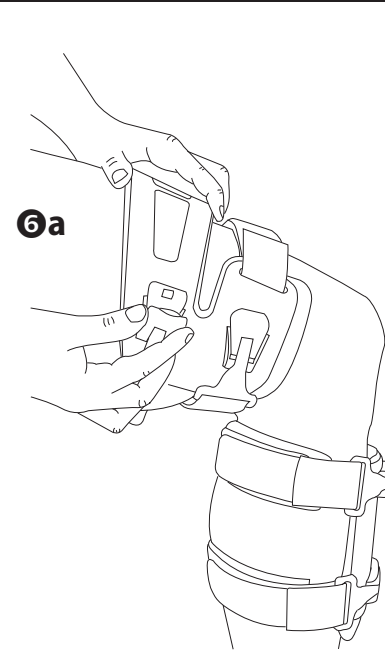
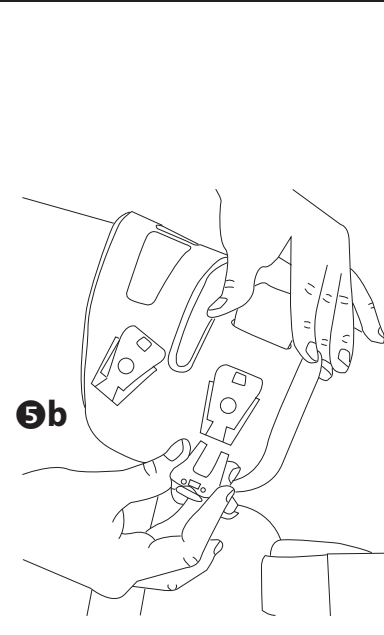
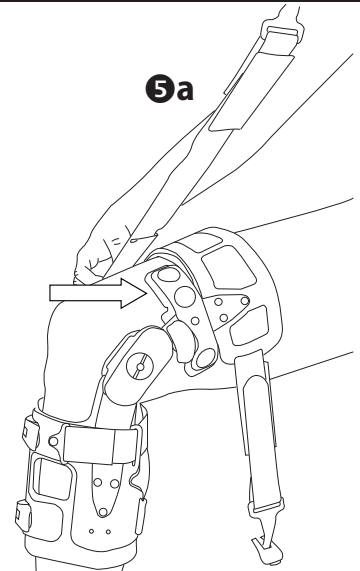
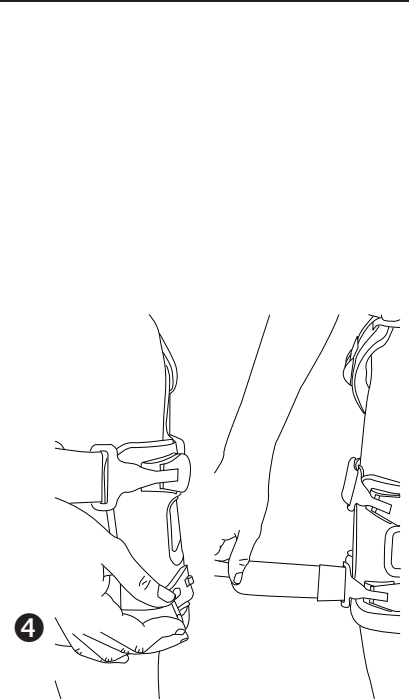
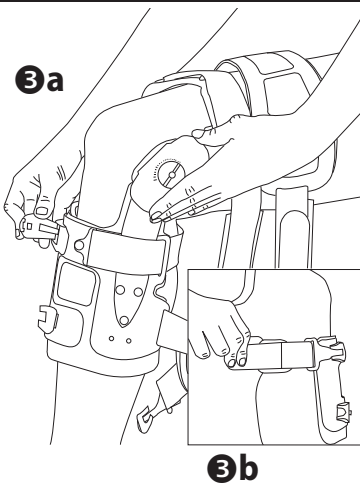
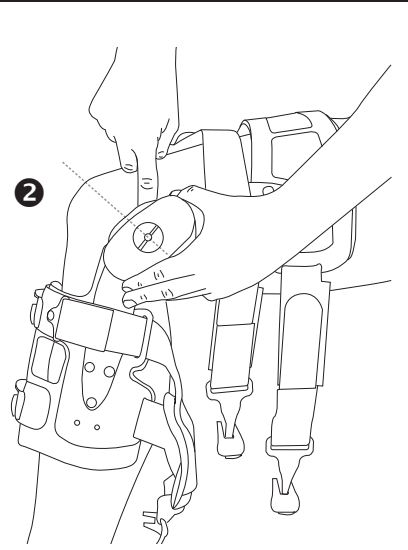
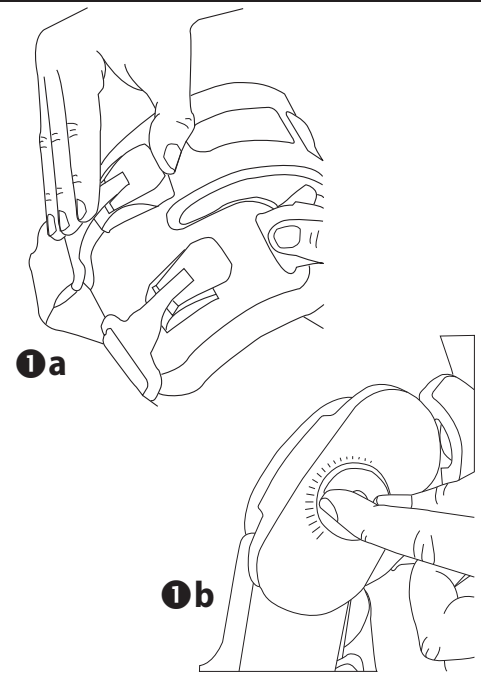

ENGLISH

1 Unfasten Buckle

- a.** Unfasten all of the buckle ends by pushing the gray button on each buckle.
- b.** If this is the first time the brace is applied, the brace should be at its lowest setting. If not, turn the force knob to its lowest setting.

2 Apply the Brace

Apply the brace with the patient in a seated position and the leg bent at 80°-90°. **Medial Osteoarthritis (MA):** Place the hinge on the inside of the leg slightly higher and behind the joint axis (the adductor tubercle, or large bony knot on the inside of the leg).

Lateral Osteoarthritis (LA): Place the hinge on the outside of the leg slightly higher and behind the joint axis.

3 Fasten Upper Calf Strap

- a.** Apply the upper calf strap by wrapping the strap up and over the calf muscle and around to the front of the shell to engage the buckle.
- b.** Adjust the length of the strap using the hook to pile fastener at the buckle end of the strap.

4 Fasten Lower Calf Strap

Apply the lower calf strap in the same manner.

5 Fasten Lower Thigh Strap

- a.** Wrap the lower thigh strap firmly around the back of the leg and engage buckle on the opposite side of the shell.
- b.** Adjust the length of the strap using the fastener at the buckle end of the strap.

6 Fasten Upper Thigh Strap

- a.** Wrap the upper thigh strap around and behind the leg to engage the buckle.
- b.** Adjust the strap using the fastener at the buckle end of the strap.
- c.** If necessary, stand and tighten straps.

7 Hinge Adjustment

Stand and walk in the brace to see how it feels on the leg. Some patients may experience pain relief prior to adjusting the hinge, due to varying leg angulations. The brace only applies force as it approaches full extension. It can only be adjusted while seated with the leg bent at 90°. If more force is required, sit down and adjust the dial to an increased force setting. Walk again to test for pain relief.

NOTE: Only adjust the hinge enough for pain relief. Walk after each adjustment. Too much force may cause discomfort and excessive muscle soreness. Once you reach pain relief, don't adjust the hinge any further. It takes at least a week for the leg to get used to having pressure applied to it. If there is any pinching from the straps, bend the leg to 90° and readjust the straps for comfort. It is important that the straps closest to the knee are snug, or you will lose brace effectiveness.

8 Locking the Hinge (Optional)

To guard against accidental movement of the force dial, use the hex wrench (provided) to lightly tighten the screw.

INDICATIONS: Thruster RLF MA is indicated for Medial Unicompartmental Osteoarthritis. Thruster RLF LA is indicated for Lateral Unicompartmental Osteoarthritis. Each brace may help to relieve symptoms of pain and inflammation. These braces are designed to aid in delaying osteotomy or total joint procedures, to increase daily walking time while increasing activities, and to aid in slowing the progression of the condition. These braces are also indicated for post-operative or post-injury application following collateral ligament injury or reconstruction (when worn on the opposite side from the injury) to relieve stress on these healing structures and post-meniscal repairs.

CONTRAINDICATIONS: Thruster RLF MA and Thruster RLF LA are contraindicated for tri- or bi-compartmental osteoarthritis, or for knees with injury or chronic stretch of the collateral ligament on the same side of the leg as the brace placement.

DEUTSCH

1 Schnalle lösen

- a.** Alle Schnallenenden durch Drücken auf den grauen Knopf an jeder Schnalle lösen.
- b.** Bei erstmaligem Gebrauch der Schien muss diese in der niedrigsten Einstellung sein. Andernfalls den Spannkopf zur niedrigsten Einstellung drehen.

2 Schiene anbringen

Zum Anbringen der Schiene muss der Patient sitzen, das Bein muss 80°-90° angewinkelt sein. **Mediale Osteoarthritis (MA):** Gelenk auf die Innenseite des Beins ein wenig höher und hinter die Gelenkachse (Abduktor-Tuberkel oder Knochenvorsprung innen am Bein) platzieren.

Laterale Osteoarthritis (LA): Das Gelenk auf der Außenseite des Beins ein wenig höher und hinter die Gelenkachse platzieren.

3 Oberen Wadengurt befestigen

- a.** Zum Anbringen des oberen Wadengurts, den Gurt nach oben und über den Wadenmuskel und um die Vorderseite der Schale wickeln, um die Schnalle einzurasten.
- b.** Die Gurtlänge mithilfe der Befestigung am Schnallenende des Gurts einstellen.

4 Unteren Wadengurt befestigen

Den unteren Wadengurt in derselben Weise befestigen.

5 Unteren Oberschenkelgurt befestigen

- a.** Den unteren Oberschenkelgurt fest um die Rückseite des Beins wickeln und die Schnalle auf der entgegengesetzten Seite der Schale einrasten lassen.
- b.** Die Gurtlänge mithilfe der Befestigung am

Schnallenende des Gurts einstellen.

6 Oberen Oberschenkelgurt befestigen

- a.** Oberen Oberschenkelgurt um das Bein herum und hinter das Bein wickeln, damit die Schnalle einrastet.
- b.** Die Gurtlänge mithilfe der Befestigung am Schnallenende des Gurts einstellen.
- c.** Gegebenenfalls die Gurte im Stehen festziehen.

7 Gelenk einstellen

Hinstellen und in der Schiene gehen, um festzustellen, wie sie sich am Bein anfühlt. Einige Patienten können aufgrund variierender Beinwinkel vor dem Einstellen des Gelenks eine Schmerzlinderung empfinden. Die Schiene übt nur bei voller Extension Kraft aus. Sie kann nur im Sitzen eingestellt werden, wobei das Bein 90° angewinkelt ist. Wird mehr Kraft benötigt, hinsetzen und am Wählrad eine höhere Kraft einstellen. Erneut gehen, um festzustellen, ob der Schmerz nachlässt.

HINWEIS: Das Gelenk nur so einstellen, dass der Schmerz gerade nachlässt. Nach jeder Einstellung erneut gehen. Eine zu hohe Krafteinstellung beeinträchtigt den Tragekomfort und führt zu Muskelschmerzen. Sobald eine Schmerzlinderung eingetreten ist, die Gelenkeinstellung so belassen. Es dauert mindestens eine Woche, bis das Bein sich an den ausgeübten Druck gewöhnt hat. Wenn die Gurte kneifen, das Bein 90° anwinkeln und die Gurte komfortabler einstellen. Die Gurte in Knienähe müssen gut sitzen, sonst geht die Wirkung der Schiene verloren.

8 Gelenk verriegeln (optional)

Damit sich die Spannschraube nicht versehentlich bewegen kann, die Schraube mit dem mitgelieferten Sechskantschlüssel anziehen.

INDIKATIONEN: Thruster RLF MA ist bei medialer unikompartmentalen Osteoarthritis anzuwenden. Thruster RLF LA ist bei lateraler unikompartmentaler Osteoarthritis anzuwenden. Jede dieser Schienen kann dazu beitragen, die Symptome von Schmerzen und Entzündungen zu lindern. Diese Schienen sollen helfen, Knochen-Osteotomie-OPs oder Endoprothesen-OPs zu verhindern oder zu verzögern, die Geheitz bei erhöhter Aktivität zu steigern und eine Verschlimmerung des Zustands zu verlangsamen. Diese Schienen sind ebenfalls anzuwenden nach einem chirurgischen Eingriff oder nach einer Verletzung oder Rekonstruktion des Kollateralbandes (zu tragen auf der Seite gegenüber der Verletzung), um diese heilenden Strukturen und post-meniskalen Korrekturen nicht zu belasten.

KONTRAINDIKATIONEN: Thruster RLF MA, Thruster RLF LA Beide sind ungeeignet bei tri- oder bikompartmentaler Osteoarthritis, einem verletzten Knie oder einem Knie mit chronisch überdehntem Kollateralband auf derselben Seite des Beins auf der die Schiene angewendet wird.

FRANÇAIS

1 Détachez la boucle

- a.** Détachez toutes les boucles en appuyant sur le bouton gris de chaque boucle.
- b.** Si c'est la première fois que l'orthèse est mise en place, elle doit être réglée au minimum. Si ce n'est pas le cas, tournez le bouton de réglage de la pression.

2 Mettez l'orthèse en place

Mettez l'orthèse en place sur le patient en position assise, la jambe pliée à 80-90°. **D'arthrose Médiale (MA):** placez la charnière à l'intérieur de la jambe, légèrement plus haut et derrière l'axe de l'articulation (le tubercule de l'adducteur, un gros nœud osseux du côté intérieur de la jambe). **D'arthrose Latérale (LA):** placez la charnière à l'extérieur de la jambe, légèrement plus haut et derrière l'axe de l'articulation.

3 Attachez la sangle supérieure au niveau du mollet

- a.** Fixez la sangle supérieure du mollet en l'enroulant autour du muscle du mollet, puis ramenez-la vers l'avant de la coque et engagez-la dans la boucle
- b.** Ajustez la longueur de la sangle à l'aide de la fermeture à crochets à l'extrémité de la sangle où se trouve la boucle.

4 Attachez la sangle inférieure au niveau du mollet

Placez la sangle inférieure du mollet de la même manière.

5 Attachez la sangle inférieure au niveau de la cuisse

- a.** Faites passer la sangle inférieure de la cuisse derrière la jambe en serrant fermement, puis engagez-la dans la boucle sur l'autre face de la coque.
- b.** Ajustez la longueur de la sangle à l'aide du fermoir à l'extrémité de la sangle où se trouve la boucle.

6 Attachez la sangle supérieure au niveau de la cuisse

INDICATIONS: l'orthèse Thruster RLF MA est indiquée en cas d'arthrose unicompartmentale médiale. L'orthèse Thruster RLF LA est indiquée en cas d'arthrose unicompartmentale latérale. Chacune de ces orthèses peut contribuer à réduire les symptômes de la douleur et de l'inflammation. Ces orthèses ont été conçues afin de retarder une ostéotomie ou la pose d'une prothèse articulaire totale, d'allonger le temps de marche quotidien tout en permettant une augmentation des activités du patient et de contribuer à ralentir la progression de la pathologie. Ces orthèses sont également indiquées après une intervention chirurgicale ou une blessure, à la suite d'une lésion ou d'une reconstruction du ligament collatéral (si elles sont portées du côté opposé à celui de la lésion) afin de soulager la tension exercée sur ces structures en cours de guérison et après une réparation du ménisque.

CONTRE-INDICATIONS: l'orthèse Thruster RLF MA, Thruster RLF LA sont contre-indiquées en cas d'arthrose tricompartmentale ou bicompartmentale ainsi que pour les genoux présentant une lésion ou une extension chronique du ligament collatéral du même côté de la jambe que celui où l'orthèse est placée.

- a.** Faites passer la sangle supérieure de la cuisse derrière la jambe et engagez-la dans la boucle.
- b.** Ajustez la sangle à l'aide du fermoir à l'extrémité de la sangle où se trouve la boucle.
- c.** Si nécessaire, demandez au patient de se lever et resserrez les sangles.

7 Réglage de la charnière

Demandez au patient de se lever et de marcher avec l'orthèse afin de voir si elle est bien ajustée. En raison des différences d'angulation de la jambe, certains patients peuvent ressentir un soulagement de la douleur avant le réglage de la charnière. L'orthèse n'exerce une pression que si elle est proche de l'extension complète. Elle ne peut être ajustée que lorsque le patient se trouve en position assise, la jambe pliée à 90°. Si une plus grande pression est requise, faites asseoir le patient et réglez le cadran sur une pression plus grande. Faites à nouveau marcher le patient afin d'évaluer le soulagement de la douleur. **REMARQUE:** le réglage de la charnière doit être juste suffisant pour soulager la douleur. Faites marcher le patient après chaque ajustement. Une pression trop importante peut être inconfortable et provoquer une douleur musculaire excessive. Une fois que la douleur est soulagée, ne modifiez plus le réglage de la charnière. La jambe a besoin d'au moins une semaine pour s'habituer à la pression exercée. Si les sangles pincent la peau, pliez la jambe à 90° et réajustez les sangles pour plus de confort. Il est important que les sangles les plus proches du genou soient bien fixées, sans quoi l'orthèse risque de perdre de son efficacité.

8 Verrouillage de la charnière (facultatif)

Afin d'éviter tout déplacement accidentel du cadran de réglage de la pression, vous pouvez utiliser la clé hexagonale (fournie) afin de serrer légèrement la vis.

ITALIEN

1 Allentare la fibbia

- a.** Allentare tutte le estremità della fibbia premendo sul rivetto grigio di ogni fibbia.
- b.** Se è la prima volta che viene applicato il tutore, questo deve essere impostato al minimo. In caso contrario, girare il regolatore sull'impostazione indicata dal medico.

2 Applicare il Tutore

Applicare il tutore con il paziente in posizione seduta e la gamba piegata a 80°-90°. **Osteoartrite Mediale (MA):** Posizionare la cerniera all'interno della gamba leggermente superiore e dietro l'asse dello snodo (il tubercolo dell'adduttore, o grande nodo osseo all'interno della gamba). **Osteoartrite Laterale (LA):** Posizionare la cerniera all'esterno della gamba leggermente superiore e dietro l'asse dello snodo.

3 Fissare la cinghia superiore del polpaccio

- a.** Applicare la cinghia superiore del polpaccio avvolgendola in alto e sopra il muscolo del polpaccio e intorno alla parte anteriore del guscio per fissare la fibbia.
- b.** Regolare la lunghezza della cinghia usando il velcro all'estremità della fibbia della cinghia.

4 Fissare la cinghia inferiore del polpaccio

Applicare la cinghia inferiore del polpaccio nella stessa maniera.

5 Fissare la cinghia inferiore del femore

- a.** Avvolgere la cinghia inferiore del femore intorno alla parte posteriore della gamba e fissare la fibbia sul lato opposto del guscio.
- b.** Regolare la lunghezza della cinghia usando il velcro all'estremità della fibbia della cinghia.

6 Fissare la cinghia superiore del femore

- a.** Avvolgere la cinghia superiore del femore intorno e dietro alla gamba per fissare la fibbia.
- b.** Regolare la cinghia usando il velcro all'estremità della fibbia della cinghia.
- c.** Se necessario, alzarsi e fermare le cinghie.

7 Regolazione cerniere

Alzarsi e camminare per vedere se il tutore è stato posizionato correttamente. Alcuni pazienti possono provare sollievo dal dolore prima di regolare la cerniera, dovuto alle diverse angolazioni della gamba. Il tutore applica forza unicamente quando raggiunge la completa estensione. Può essere regolato solo in posizione seduta con la gamba piegata a 90°. Se è necessaria una forza maggiore, sedersi e regolare il disco di regolazione su una impostazione di forza maggiore. Riprendere a camminare per testare il livello di sollievo dal dolore.

NOTA: Regolare la cerniera solo quanto basta ad avere sollievo dal dolore. Camminare dopo ogni regolazione. Troppa forza può provocare disagio ed eccessivo dolore muscolare. Una volta raggiunto sollievo dal dolore, non regolare ulteriormente la cerniera. Occorre almeno una settimana affinché la gamba si abitui alla pressione del tutore. Se le cinghie stringono, piegare la gamba a 90° e regolarle nuovamente per renderle confortevoli. È importante che le cinghie più vicine al ginocchio siano aderenti: in caso contrario il tutore potrebbe rivelarsi inefficace.

8 Bloccaggio della cerniera (opzionale)

Per salvaguardare il movimento accidentale del disco di regolazione di forza, usare la brugola (in dotazione) per serrare leggermente la vite.

INDICAZIONI: Thruster RLF MA è indicato per Osteoartrite unicompartmentale mediale. Thruster RLF LA è indicato per Osteoartrite unicompartmentale laterale. Ogni tutore può aiutare ad alleviare i sintomi del dolore e dell'infiammazione. Questi tutori sono stati concepiti per aiutare a posticipare l'osteotomia o procedure totali per giunta, per aumentare il tempo di camminata giornaliero e le attività, e aiutare a rallentare la progressione della malattia. Questi tutori sono indicati anche per applicazione postoperatoria o postlesione successivamente a lesione del legamento collaterale o ricostruzione (quando usurato al lato opposto della lesione) per alleviare la sollecitazione su queste strutture di guarigione e condizioni postmeniscali.

CONTROINDICAZIONI: Thruster RLF MA, Thruster RLF LA sono controindicati per osteoartrite tri- o bicompartmentale, o per ginocchio con lesioni o allungamento cronico del legamento collaterale sullo stesso lato della gamba dove è stato posizionato il tutore.