

ENGLISH

INTENDED USE/INDICATIONS:

Indicated for post rotator cuff procedures, labral repair, lesions, dislocations, joint reconstruction.

INTENDED USERS:

The intended user should be a licensed professional, the patient, or patient's caregiver. The user should be able to read, understand and be physically capable to perform all the directions, warnings and cautions provided in the information for use.

CONTRAINDICATIONS:

Not Applicable.

⚠ WARNINGS AND PRECAUTIONS:

- FOR SINGLE PATIENT USE ONLY.
- IF YOU EXPERIENCE INCREASED PAIN, SWELLING, OR ANY ADVERSE REACTIONS WHILE USING THIS PRODUCT, IMMEDIATELY CONSULT YOUR MEDICAL PROFESSIONAL.
- CAREFULLY READ FITTING INSTRUCTIONS AND WARNINGS PRIOR TO USE.
- THIS DEVICE WILL NOT PREVENT OR REDUCE ALL INJURIES. PROPER REHABILITATION AND ACTIVITY MODIFICATION ARE ALSO AN ESSENTIAL PART OF A SAFE TREATMENT PROGRAM.

INSTRUCTIONS FOR USE:

- While supporting the injured arm, slide the forearm into the sling. Wrap the adjustable shoulder strap around the neck and shoulders and attach the strap end to the sling using the "alligator strap tab."
- Adjust the shoulder strap to the required length.
- Position the shoulder pad behind the neck. To secure the shoulder pad location (optional), pull the shoulder strap away from the shoulder pad, unfold the hook material on the top of the pad, then press the shoulder strap back onto the hook material to secure the pad in place.
- Attach the closure strap across the open top of the sling. Position the strap so that it holds the arm securely in the sling. Next, attach the thumb strap to the open end of the sling between the thumb and fingers.
- After sling has been fit, it may be easily removed and reapplied using the quick release buckle on shoulder strap.
- If a neutral pillow or 15° abduction pillow is included, place the pillow at the waistline. Attach the sling to the pillow, lining up hook material on the pillow with the loop on sling. Adjust the waist strap to fit.
- If waist strap is too long, cut it to fit. Use the small piece of double sided hook material (located on top of the pillow) to secure the strap end. Place the double sided hook material on the inside of the cut strap end and secure it to the waist strap.
- If no pillow is included, attach the waist strap to the sling and adjust to fit.

USE AND CARE:

Straps and sling must be removed and cleaned regularly depending on your activity level and perspiration. Hand wash in 30°C (86°F) water with mild soap, rinse thoroughly. Rinse and lay flat to air dry. Do not machine wash or tumble dry.

MATERIAL CONTENT:

Cotton, Nylon, Polyester, Polyacetel, Polyurethane.

WARRANTY:

Breg products come with a limited warranty against manufacturing and material defects. No other warranty, expressed or implied, is given and no affirmation of or by seller, by words or action, will constitute a warranty. Please see www.breg.com

DISPOSAL:

Dispose of product according to local regulations.

NOTICE TO USERS: If any serious incident has occurred in relation to the device, report to Breg and the competent authority of the Member State in which the user and/or patient is established.

FRANÇAIS

UTILISATION/INDICATIONS :

Indiqué pour les interventions post-coiffe des rotateurs, les réparations de labrum, les lésions, les luxations, les reconstructions articulaires.

UTILISATEURS VISÉS :

L'utilisateur visé doit être un professionnel agréé, le patient ou un soignant. L'utilisateur doit pouvoir lire, comprendre et être physiquement capable de suivre toutes les instructions, avertissements et toutes les mises en garde figurant dans les informations d'utilisation.

CONTRE-INDICATIONS :

Sans objet.

⚠ AVERTISSEMENTS ET PRÉCAUTIONS :

- USAGE RESERVE A UN SEUL PATIENT.
- EN CAS D'Augmentation de LA DOULEUR, D'ENFLURE ou D'AUTRES REACTIONS INDESIRABLES LORS DE L'USAGE DE CE PRODUIT, CONSULTEZ IMMEDIATEMENT VOTRE PRATICIEN.
- VEUILLEZ LIRE ATTENTIVEMENT LE MODE D'EMPLOI ET LES MISES EN GARDE VANT USAGE.
- CE DISPOSITIF N'EST PAS DESTINE A PREVENIR OU A REDUIRE TOUTES LES LESIONS. UNE REEDUCATION APPROPRIEE ET UN CHANGEMENT D'ACTIVITE FONT EGALEMENT PARTIE DES ELEMENTS ESSENTIELS A UN PROGRAMME DE TRAITEMENT REUSSI.

MODE D'EMPLOI :

- Tout en soutenant le bras blessé, glissez l'avant-bras dans l'écharpe. Entraquez la sangle d'épaule réglable autour du cou et des épaules et fixez l'extrémité de la sangle à l'écharpe à l'aide de l'onglet de sangle "alligator".
- Réglez la sangle d'épaule à la longueur voulue.
- Placez le coussinet d'épaule derrière le cou. Pour fixer l'emplacement du coussinet d'épaule (facultatif), retirez la sangle d'épaule du coussinet d'épaule, dépliez la bande auto-agrippante sur le dessus du coussinet, puis pressez de nouveau la sangle d'épaule sur la bande auto-agrippante afin de maintenir le coussinet en place.
- Fixez la sangle de fermeture sur le dessus ouvert de l'écharpe. Placez la sangle de sorte qu'elle maintienne le bras bien en place dans l'écharpe. Ensuite, fixez la sangle de pouce à l'extrémité ouverte de l'écharpe, entre le pouce et les doigts.
- Après que l'écharpe a été réglée, elle peut être facilement mise et retirée en utilisant la boucle à libération rapide sur la sangle d'épaule.
- Si un coussin neutre ou coussin d'abduction 15° est inclus, placez-le à la taille. Fixez l'écharpe ou coussin, en alignant la bande auto-agrippante du coussin avec celle de l'écharpe. Réglez la sangle de taille pour qu'elle soit serrée.
- Si la sangle de taille est trop longue, coupez-la et utilisez le petit morceau de bande auto-agrippante recto verso (qui se trouve sur le dessus du coussin) pour fixer l'extrémité de la sangle. Placez le morceau de bande auto-agrippante recto verso sur l'arrière de l'extrémité de la sangle coupée et fixez-la à la sangle de la taille.
- Si aucun coussin n'est inclus, attachez la sangle de la taille sur l'écharpe et réglez-la convenablement.

UTILISATION ET ENTRETIEN :

Retirez et nettoyez régulièrement les sangles et l'écharpe en fonction de votre niveau d'activité et de transpiration. Lavez à la main dans l'eau à 30°C (86°F) avec un savon doux, rincez soigneusement. Rincer et laisser sécher à plat à l'air libre. Ne pas laver en machine ni mettre au sèche-linge.

MATÉRIAUX :

Coton, nylon, polyester, polyacétal, polyuréthane.

GARANTIE :

Les produits Breg offrent une garantie limitée contre les défauts de fabrication et des matières. Aucune autre garantie, expresse ou implicite, n'est donnée et aucune affirmation du vendeur, orale ou écrite, ne constituera de garantie. Veuillez consulter www.breg.com

MISE AU REBUT :

Veillez mettre ce produit au rebut en conformité avec les règles locales.

AVISO A LOS UTILIZADORES : Si un incidente grave survient avec el dispositivo, señálelo a Breg y a l'autorité competente de l'Etat miembro dans lequel l'utilisateur ou le patient est situé.

ESPAÑOL

USO INDICADO/INDICACIONES:

Indicado como tutore postoperatorio por intervenciones de la cuffia del rotador, reparaciones de labrum, lesiones, dislocaciones, reconstrucción articular.

USUARIOS PREVISTOS:

Este producto está indicado para profesionales autorizados, pacientes o cuidadores de pacientes. El usuario debe ser capaz de leer y comprender todas las instrucciones, advertencias y precauciones detalladas en las instrucciones de uso, además de contar con la capacidad física para seguirlos.

CONTRAINDICACIONES:

No aplicable.

⚠ ADVERTENCIAS Y PRECAUCIONES

- PARA USO UNICO EN UN PACIENTE SOLAMENTE.
- SI EXPERIMENTA AUMENTO DEL DOLOR, HINCHAZÓN O CUALQUIER REACCIÓN ADVERSA AL USAR ESTE PRODUCTO, CONSULTE A SU PROFESIONAL MÉDICO INMEDIATAMENTE.
- LEA DETENIDAMENTE LAS INSTRUCCIONES DE AJUSTE Y LAS ADVERTENCIAS ANTES DE USAR ESTE PRODUCTO.
- ESTE APARATO NO PREVIENE NI REDUCE TODAS LAS LESIONES. LA ADECUADA REHABILITACIÓN Y MODIFICACIÓN DE LA ACTIVIDAD SON TAMBIÉN PARTE ESENCIAL DE UN PROGRAMA SEGURO DE TRATAMIENTO.

INSTRUCCIONES DE USO:

- Apoyando el brazo lesionado, deslice el antebrazo en el cabestrillo. Envólvelo la bretele regulable por la spalla alrededor del cuello y hombros, y sujete el extremo de la tira al cabestrillo usando la "lingueta en horquilla".
- Ajuste la tira del hombro a la longitud requerida.
- Coloque la almohadilla del hombro detrás del cuello. Para fijar la almohadilla del hombro en su sitio (opcional), tire de la tira del hombro para separarla de la almohadilla, abra el material del gancho en la parte superior de la almohadilla, y luego presione la tira del hombro otra vez en el material del gancho para fijar la almohadilla en posición.
- Sujete la tira de cierre a través de la parte superior del cabestrillo. Coloque la tira de modo que el brazo quede bien sujeto en el cabestrillo. Luego, sujete la tira del dedo pulgar al extremo abierto del cabestrillo entre el pulgar y los otros dedos.
- Una vez se haya ajustado el cabestrillo, puede aplicarse y quitarse fácilmente usando la hebilla de apertura rápida en la tira del hombro.
- Si se incluye un cojín neutro o uno de 15° de abducción, colóquelo en la cintura. Sujete el cabestrillo al cojín, alineando el material del gancho en el cojín con la argolla del cabestrillo. Ajuste la tira de la cintura.
- Si la tira de la cintura es demasiado larga, córtela. Use la pieza pequeña de material de gancho de doble cara (situado encima del cojín) para sujetar el extremo de la tira. Coloque el material de gancho de doble cara en la parte interior del extremo cortado de la tira y sujételo a la tira de la cintura.
- Si no se incluye un cojín, sujete la tira de la cintura al cabestrillo y ajústela.

USO Y CUIDADOS:

Las tiras y el cabestrillo deben quitarse y limpiarse regularmente dependiendo de su nivel de actividad y de la transpiración. Lavar a mano con agua a 30°C (86°F) y jabón suave, y enjuagar bien. Aclarar bien y dejar secar al aire. No lavar a máquina ni usar secadora.

MATERIALES:

Algodón, nylon, poliéster, poliácetato y poliuretano.

GARANTÍA:

Los productos Breg ofrecen una garantía limitada contra defectos de fabricación y materiales. No se ofrece ninguna otra garantía, expresa ni implícita. Ninguna afirmación del vendedor, por palabras o acciones, constituirá garantía alguna. Visite www.breg.com

ELIMINACIÓN:

Desheche el producto conforme a la normativa local.

AVISO PARA LOS USUARIOS: Si se produce un incidente grave debido a este dispositivo, informe a Breg y a la autoridad competente del Estado miembro donde está establecido el usuario o el paciente.

ITALIANO

USO PREVISTO/INDICAZIONI:

Indicato come tutore post-operatorio per interventi alla cuffia dei rotatori, riparazioni labrali, lesioni, lussazioni, ricostruzioni articolari.

UTENTI INTESATI:

Il prodotto è destinato a essere utilizzato da professionisti autorizzati, dal paziente o dal personale di assistenza del paziente. L'utilizzatore deve poter leggere e comprendere, ad essere fisicamente in grado di seguire tutte le istruzioni, le avvertenze e le precauzioni fornite nelle informazioni per l'uso.

CONTRAINDICAZIONI:

No applicabili.

⚠ AVVERTENZE E PRECAUZIONI:

- ESCLUSIVAMENTE PER UN SINGOLO PAZIENTE.
- SE DURANTE L'USO SI ACCUSANO UN AUMENTO DI DOLORE, GONFIORE O QUALUNQUE ALTRA REAZIONE AVVERSA, CONSULTARE IMMEDIATAMENTE IL PROPRIO OPERATORE SANITARIO.
- PRIMA DELL'USO, LEGGERE ATTENTAMENTE LE AVVERTENZE E LE ISTRUZIONI PER L'ADATTAMENTO.
- QUESTO DISPOSITIVO NON PREVIENE NÉ RIDUCE ALCUNA LESIONE. PARTE ESSENZIALE DI UN PROGRAMMA TERAPeutICO COMPLETO SONO ANCHE UNA RIABILITAZIONE ADEGUATA E LA MODIFICA DELLE ATTIVITÀ SVOLTE.

ISTRUZIONI PER L'USO:

- Sostenendo il braccio lesionado, far scivolare nella fascia l'avambraccio. Avvolgere la bretele regolabile per la spalla attorno al collo e alle spalle, e fissare l'estremità alla fascia usando la "linguetta a bocca di coccodrillo".
- Regolare la bretele per la spalla alla lunghezza richiesta.
- Posizionare il cuscinetto dietro del collo. Per fissare il posizionamento del cuscinetto per la spalla (opzionale), tirare via il cuscinetto dalla bretele, aprire il nastro a strappo in cima al cuscinetto e poi premere di nuovo la bretele sul nastro per fissare il cuscinetto in posizione.
- Fissare il cinturino di chiusura attraverso la sommità aperta della fascia, posizionandolo in modo che la fascia trattenga bene il braccio. Poi fissare il cinturino per il pollice all'estremità aperta della fascia, posizionandolo fra il pollice e le altre dita.
- Dopo la regolazione, la fascia può essere facilmente applicata e rimossa usando la fibbia a sgancio rapido situato sulla bretele.
- Se la dotazione comprende un cuscinetto per posizione neutra o un cuscinetto per abduzione di 15°, posizionarlo in corrispondenza della vita. Attaccare la fascia al cuscinetto allineando il nastro a strappo sul cuscinetto con il corrispondente nastro sulla fascia. Regolare la cinghia per la vita secondo le necessità.
- Se la cinghia per la vita dovesse essere troppo lunga, tagliarla portandola alla misura adatta. Usare la piccola porzione di nastro a strappo a doppia faccia (situata in cima al cuscinetto) per fissare l'estremità della cinghia. Posizionare il nastro a doppia faccia in modo che risulti sul lato interno dell'estremità tagliata della cinghia e fissarla alla cinghia per la vita.
- Se la dotazione non include il cuscinetto, collegare la cinghia per la vita alla fascia e regolarla correttamente.

USO E MANUTENZIONE:

I cinturini e la fascia devono essere rimossi e lavati regolarmente, a seconda del livello di attività e traspirazione del paziente. Lavare a mano in acqua a 30°C (86°F) con sapone neutro e risciacquare abbondantemente. Sciacquare e lasciar asciugare all'aria disponendo gli articoli in piano. Non lavare in lavatrice né asciugare nell'asciugatrice.

CONTENUTO DEL MATERIALE:

Cotone, nylon, poliestere, poliácetato, poliuretano.

GARANZIA:

I prodotti Breg sono dotati di una garanzia limitata contro i difetti di fabbricazione e dei materiali. Non viene fornita nessun'altra garanzia, espressa o implicita, e nessuna affermazione di o da parte del venditore, con parole o azioni, costituirà una garanzia. Consultare www.breg.com

SMALTIMENTO:

Smaltire il prodotto secondo le normative locali.

AVVISO PER GLI UTENTI: In caso di incidente grave in relazione al dispositivo, inviare una segnalazione a Breg e all'autorità competente dello stato membro di residenza dell'utente e/o del paziente.

DEUTSCH

ZWECKUNDZWECK/INDIKATIONEN:

Der Verwendung von Schulterbandagen ist die Ausrichtung, Unterstützung und/oder Ruhigstellung des Schultergelenks von Patienten, die sich von einer Schulterverletzung oder -operation erholen.

VORGESEHENE ANWENDER:

Der vorgesehene Anwender sollte eine zugelassene Fachkraft, der Patient oder die Pflegeperson des Patienten sein. Der Anwender sollte in der Lage sein, alle Anweisungen, Warnhinweise und Vorsichtsmaßnahmen in der Gebrauchsanweisung zu lesen, zu verstehen und körperlich auszuführen.

KONTRAINDIKATIONEN:

Es sind keine Kontraindikationen bekannt.

⚠ WARN- UND SICHERHEITSHINWEISE:

- NUR FÜR EINEN EINZELNEN PATIENTEN BESTIMMT.
- BEI DER VERWENDUNG DIESES PRODUKTS ZUNEHMEND SCHMERZEN, SCHWELLEN, HAUTREIZUNGEN ODER ANDERE UNERWÜNSCHTE REAKTIONEN AUFTRETEN, WENDEN SIE SICH UMGEHEND AN IHREN ARZT.
- VOR GEBRAUCH SORGFÄLTIG DIE ANLEITUNG UND WARNHINWEISE LESEN.
- DIESES PRODUKT KANN NICHT ALLE VERLETZUNGEN VERHINDERN ODER LINDERN EINE ANGEMESSENE REHABILITATION SOWIE DIE ANPASSUNG DER AKTIVITÄTEN SIND EBENFALLS WESENTLICHE BESTANDTEILE EINES SICHEREN BEHANDLUNGSPLANS.

GEBRAUCHSANWEISUNG:

- Unterarm in die Schlinge schieben; dabei den verletzten Arm gut abstützen. Den verstellbaren Schultergurt um Hals und Schultern legen und mit den "Alligator"-Laschen am Gurtend die Schlinge einschließen und befestigen.
- Schultergurt auf die benötigte Länge anpassen.
- Bei der Schulterpolster hinter dem Nacken platzieren. Um das Schulterpolster abziehen, das an der Oberseite des Polsters befindliche Klettmaterial aufklappen und dann den Schultergurt wieder auf das Klettmaterial drücken, damit sich das Polster nicht verschieben kann.
- Verschlüsselt über die offene Seite der Schlinge führen und befestigen. Den Gurt so positionieren, dass der Arm sicher in der Schlinge gehalten wird. Dann den Daumenriemen zwischen Daumen und Fingern durchführen und am offenen Ende der Schlinge befestigen.
- Nach dem Anpassen der Schlinge kann diese mit Hilfe der Schnellverschlusschnalle auf dem Schulterpolster leicht angelegt und entfernt werden.
- Falls ein neutrales Kissen oder ein 15° Abduktionskissen mitgeliefert ist, das Kissen an der Taille anlegen. Schlinge an das Kissen anheften, indem das Klettmaterial auf dem Kissen an der Schlaufe auf der Schlinge ausgerichtet wird. Taillengurt auf die jeweilige Größe anpassen.
- Ist der Taillengurt zu lang, entsprechend abschneiden. Zum Befestigen des Gurtes das kleine Stück doppelseitigen Klettmaterials (oben auf dem Kissen befindlich) benutzen. Das doppelseitige Klettmaterial auf der Innenseite des abgeschnittenen Gurtes anlegen und am Taillengurt befestigen.
- Falls kein Kissen mitgeliefert ist, Taillengurt an der Schlinge befestigen und auf die jeweilige Größe anpassen.

VERWENDUNG UND PFLEGE:

Handwäsche bei 30°C (86°F) mit mildem Waschmittel, gründlich ausspülen. An der Luft trocknen. Nicht in der Maschine waschen oder im Trockner trocknen. Wenn Seifenreste nicht gründlich abgespült werden, können Hautreizungen oder eine Beschädigung des Materials entstehen.

MATERIALZUSAMMENSETZUNG:

Baumwolle, Nylon, Polyester, Polyacetel, Polyurethan.

GARANTIE:

Auf die Produkte von Breg wird eine eingeschränkte Garantie auf Herstellungs- und Materialfehler gewährt. Es wird keine weitere ausdrückliche oder stillschweigende Garantie übernommen, und keine Zusicherung des Verkäufers – weder mündlich noch durch Handlungen – begründet eine Garantie. Weitere Informationen finden Sie unter www.breg.com.

ENTSORGUNG:

Das Produkt ist gemäß den örtlich geltenden Vorschriften zu entsorgen.

HINWEISE FÜR DEN ANWENDER: Schwerwiegende Vorfälle in Bezug auf das Produkt sind Breg und der zuständigen Behörde des Mitgliedstaates, in dem der Anwender und/oder Patient anständig ist, zu melden.

NORSK

BRUKSOMRÅDE/INDIKASJONER:

Anbefalt etter operasjoner av rotatormusklefften, reparasjon av labrum, lesjoner, dislokasjoner og rekonstruksjon av ledd.

TILTENKTE BRUKERE:

Den tiltenkte brukeren skal være en autorisert fagperson, pasienten eller pasientens omsorgsperson. Brukeren skal være i stand til å lese, forstå og være fysisk i stand til å følge alle instruksjoner, advarsler og forholdsregler som er gitt i bruksanvisningen.

KONTRAINDIKASJONER:

Ikke relevant.

⚠ ADVARSLER OG FORSIKTIGHETSREGLER:

- KUN FOR BRUK PÅ EN PASIENT.
- HVIS DU OPPLEVER ØKT SMERTE, HEVELSE ELLER EVENTUELT ANDRE BIVIRKNINGER MENS DU BRUKER DETTE PRODUKTET, MÅ DU UMIDDELBART TA KONTAKT MED LEGE.
- LES TILPASNINGESINNSNINGENE OG ADVARSLENE NØYE FØR BRUK.
- DETTE PRODUKTET VIL IKKE HINDRE ELLER REDUSERE ALLE SKADER. RIKTIG REHABILITERING OG TILPASNING AV AKTIVITETER ER OGSÅ EN VIKTIG DEL AV ET TRYGT BEHANDLINGSOPPLÆGG.

BRUKSANVISNING:

- Støtt den skadede armen, og skyv underarmen inn i fatlen. Vikle den justerbare skulderstroppen rundt nakken og skuldrene og fest stroppen enda i fatlen med "alligatorstroffen."
- Juster skulderstroppen til riktig lengde.
- Sett skulderputen bak nakken. For å feste skulderputen på plass (valgfritt), trekk skulderstroppen ut fra skulderputen, fold ut borellsmaterialet på toppen av puten, og trykk så skulderstroppen tilbake på borellsmaterialet for å feste puten.
- Fest lukkestroppen over den åpne toppen av fatlen. Plasser stroppen slik at den holder armen sikkert på plass i fatlen. Fest deretter tommelestroppen på den åpne enden av fatlen, mellom tommelen og fingrene.
- Etter at fatlen er tilpasset, kan den enkelt fjernes og settes på igjen med hurtigutløserpennen på skulderstroppen.
- Hvis en nøytral pute eller 15° abduksjonspute medfølger, plasseres puten i midjen. Fest fatlen på puten og la borellsløp på puten følge borellsløpet på fatlen. Juster midjestroppen som nødvendig.
- Hvis midjestroppen er for lang, kan du kutte den slik at den passer. Bruk det lille stykket med dobbeltsidig borellsløp (åverst på puten) for å feste enden på stroppen. Plasser det dobbeltsidige stoffet på innsiden av enden av stroppen som er kuttet og fest det til midjestroppen.
- Hvis ingen pute følger med, kan du feste midjestroppen til fatlen og justere slik at den passer.

BRUK OG VEDLIKEHOLD:

Stroppene og fatlen må fjernes og rengjøres regelmessig, avhengig av aktivitetsnivå og svette. Håndvask med vann på 30°C med mild såpe, skyll grundig. Skyll og legg flatt for å lufttørke. Må ikke vaskes i maskin eller tørkes i tørketrommel.

MATERIALINNHOOLD:

Bomull, nylon, polyester, polyacetel, polyuretan.

GARANTI:

Breg-produkter leveres med en begrenset garanti mot produksjons- og materialfeil. Det gis ingen videre garanti, verken uttrykkelig eller underforstått, og ingen bekrefteelse fra eller av selger, verken i ord eller handling, utgjør noen form for garanti. Se www.breg.com

AVFALLSHÅNDTERING:

Produktet skal avhendes i henhold til lokale forskrifter.

MERKNAD TIL BRUKERE: Hvis det har forekommet alvorlige hendelser i forbindelse med utstyret, skal det rapporteres til Breg og kompetent myndighet i medlemsstaten der brukeren og/eller pasienten er bosatt.

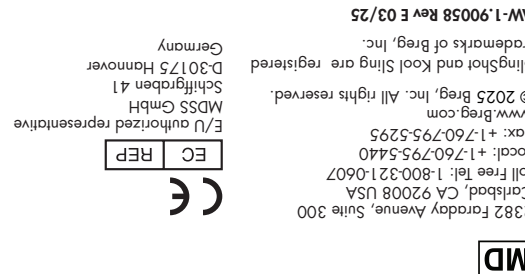

SlingShot® 2 / SlingShot Neutral / Kool Sling® Shoulder Brace

Orthèse d'épaule SlingShot 2 / SlingShot Neutre / Kool Sling
Férula para el hombro SlingShot 2 / SlingShotNeutral / Kool Sling
SlingShot 2 / SlingShot Neutral / Kool Sling Shoulder Brace
SlingShot 2 / SlingShot Neutral / Kool Sling Schulterorthese
SlingShot 2 / SlingShot Neutral / Kool Sling Skulderstøtte
SlingShot 2 / SlingShot Neutral / Kool Sling Skulderortose
SlingShot 2 / SlingShot Neutral / Kool Sling Shoulder Brace
SlingShot 2 / SlingShot Neutral / Kool Sling -alkratuki
SlingShot 2 / SlingShot Neutraal / Kool Sling Schouderbrace
SlingShot 2 / SlingShot Neutral / Kool Sling Órtotese de ombro
SlingShot 2 / SlingShot Neutral / Orteza na ramie Kool Sling
SlingShot 2 / SlingShot Neutral / Pendakap Bahu Kool Sling



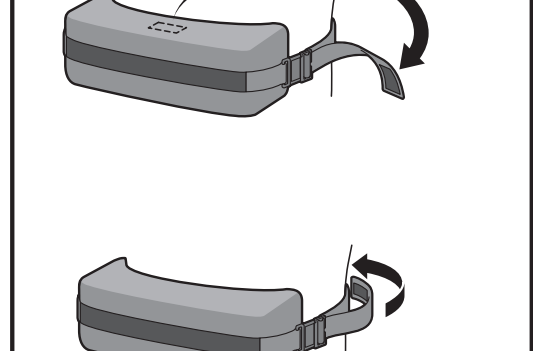
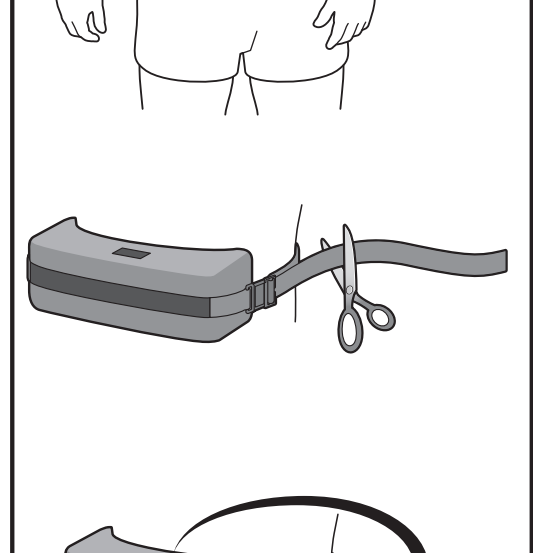
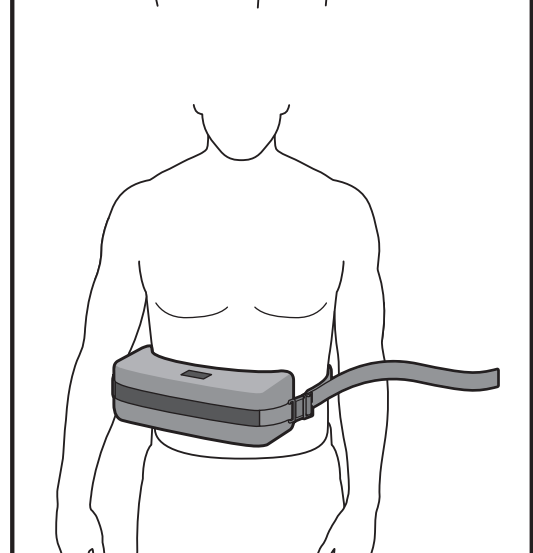
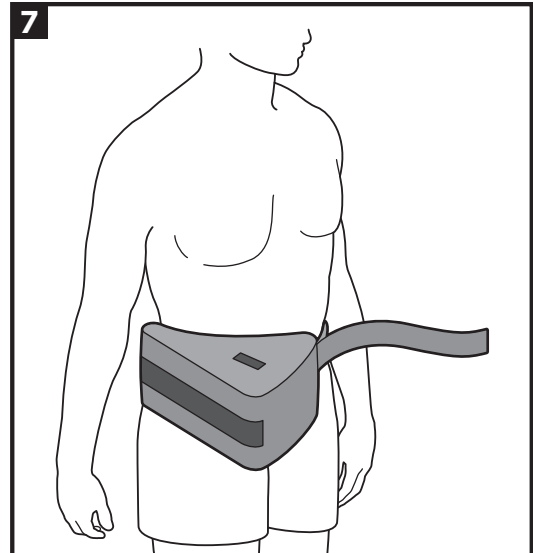
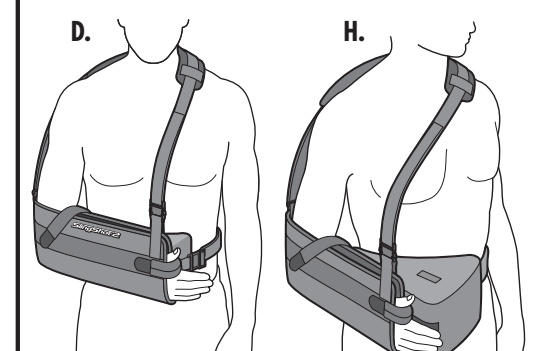
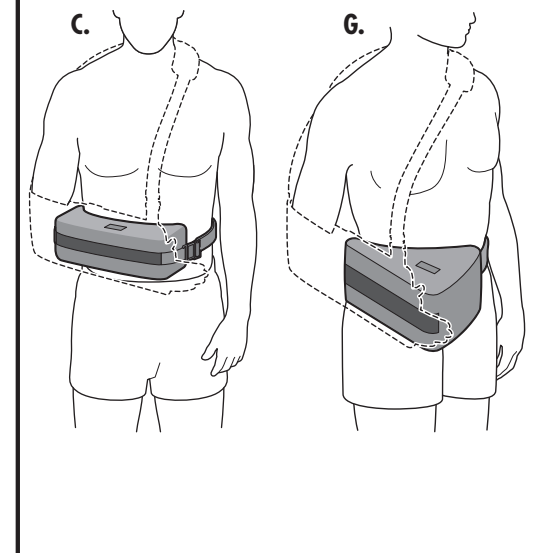
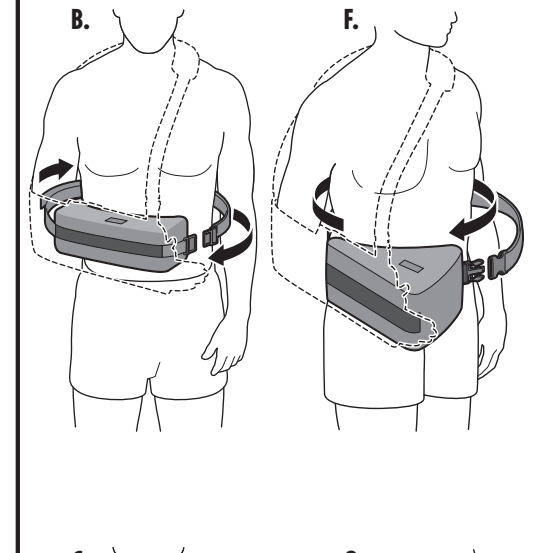
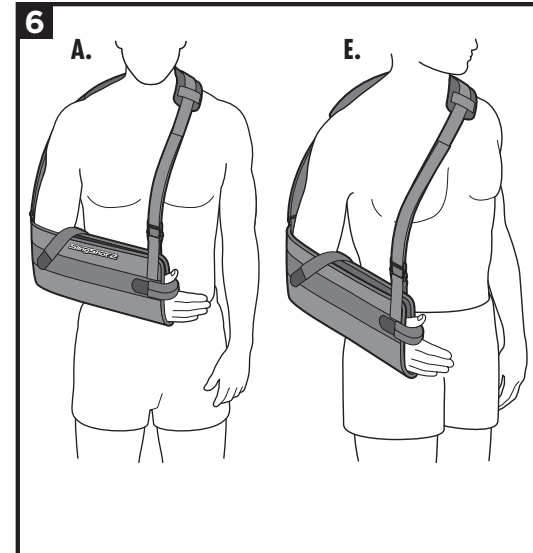
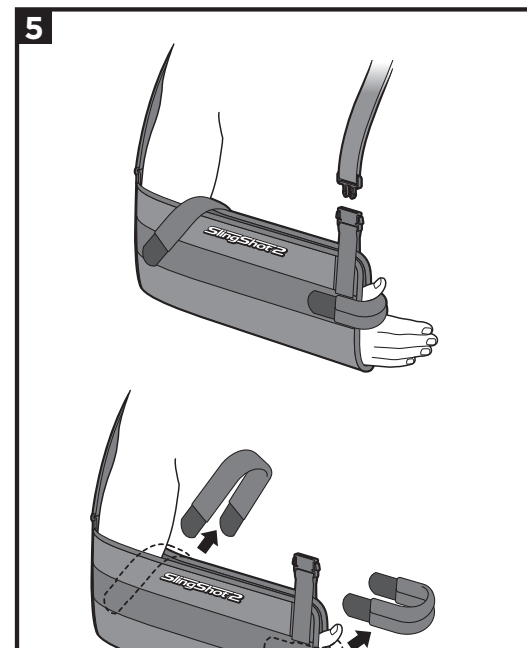
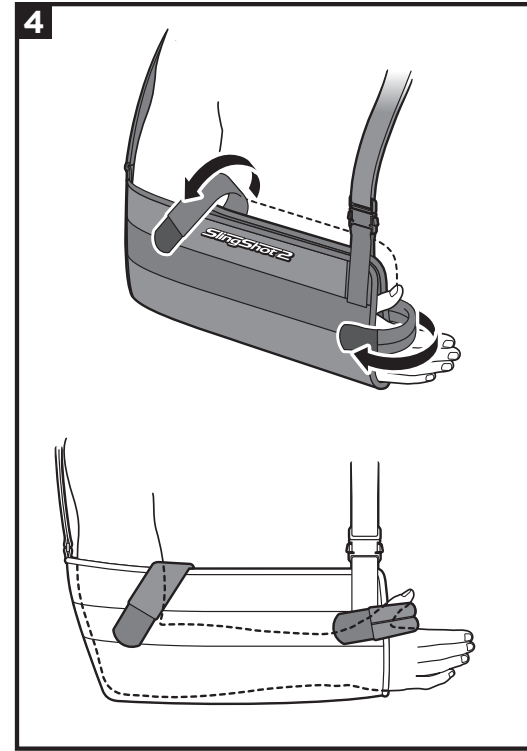
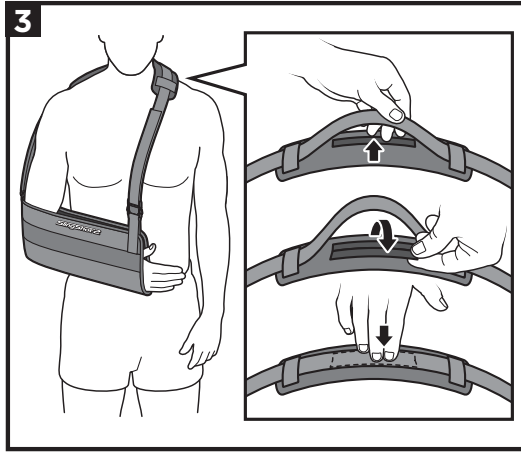
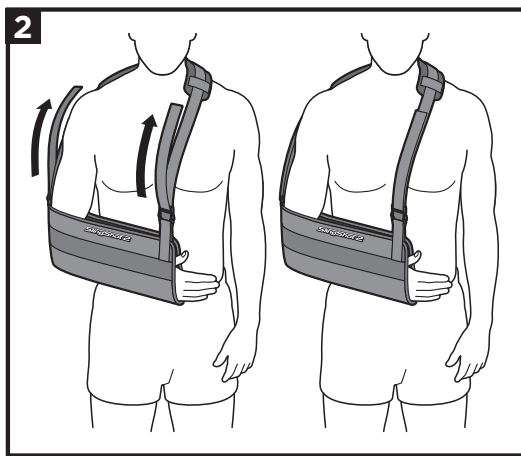
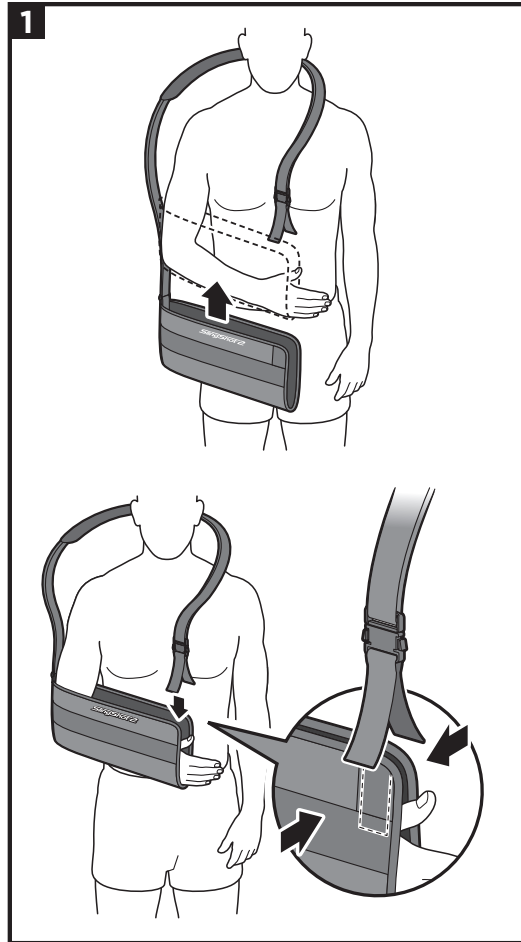

DANSK
TILSIGTET BRUG/INDIKATIONER:
Indiceres til brug efter operation i rotator cuffen, labrumreparation, læsioner, dislokationer og ledrekonstruktion.

TILSIGTEDE BRUGERE:
Den tilsigtede bruger bør være en autoriseret fagperson, patienten eller patientens omsorgsperson. Brugeren skal være i stand til at læse, forstå og være fysisk i stand til at udføre alle de anvisninger, advarsler og forholdsregler, der er angivet i brugsanvisningen.

KONTRAINDIKATIONER:
Ikke relevant.

- ⚠ ADVARSLER OG FORHOLDSREGLER:**
- KUN TIL BRUG PÅ EN ENKELT PATIENT.
 - HVIS DU OPLEVER ØGET SMERTE, HÆVELSE ELLER ANDRE KOMPLIKATIONER, NÅR DU BRUGER DETTE PRODUKT, SKAL DU STRAKS KONTAKTE DIN LÆGE.
 - LÆS TILPASNINGSEJLEDNINGEN OG ALLE ADVARSLER GRUNDIGT IGENNEM FØR BRUGTAGEJNING.
 - DENNE ANORDNING VIL IKKE FORHINDRE ELLER REDUCERE ALLE SKADER. KORREKT GENOPTRÆNING OG AKTIVITETSÆNDRING ER OGSÅ EN VIGTIG DEL AF ET SIKKERT BEHANDLINGSPROGRAM.

BRUGSANVISNING:

1. Mens du støtter den syge arm, glid underarmen ind i **slyngen**. Vælg den justerbare **skulderrem** rundt om halsen og skuldrene, og fastgør remmens ende til slyngen ved hjælp af **“alligatorremfligen.”**
2. Juster **skulderremmen** til den ønskede længde.
3. Placer **skulderpuden** bag nakken. For at sikre skulderpudens placering (akstraudtryk), træk skulderremmen væk fra skulderpuden, udfold burebåndsmaterialet oven på puden og pres derefter skulderremmen tilbage på burebåndsmaterialet for at sikre pudens placering.
4. Fastgør lukkeremmen over slyngen åbne top. Placer remmen, så den holder armen sikkert fast i slyngen. Fastgør derefter **tommelingerremmen** til slyngens åbne ende mellem tommelfingeren og fingrene.
5. Efter at slyngen er tilpasset, kan den nemt tages af og sættes på igen ved hjælp af spændet til hurtigt frigørelse på skulderremmen.
6. Hvis der medfølger en **neutral pude eller en pude med en abduktion på 15°**, skal puden bringes ved taljen. Fastgør slyngen til fastgørelsesniveau og sled. Vask i hånden i 30°C (86°F) varmt vand med mild sæbe, skyl grundigt. Skyl og læg til tørre på et plant underlag. Undlad maskinvask eller tøretumbling.
7. Hvis taljeremmen er for lang, så afskær den passende. Brug det lille **stykke med dobbeltsidet burebåndsmateriale** (placeret oven på puden) til at fastgøre remmens ende. Placer det dobbeltsidede burebåndsmateriale på indersiden af den afskære ende af remmen, og fastgør den på taljeremmen.
8. Hvis der ikke medfølger en pude, så fastgør taljeremmen på slyngen og juster passende.

ANVENDELSE OG PLEJE:
Remmene og slyngen skal aftøjes og rengøres jævnligt afhængigt af dit aktivitetsniveau og sved. Vask i hånden i 30°C (86°F) varmt vand med mild sæbe, skyl grundigt. Skyl og læg til tørre på et plant underlag. Undlad maskinvask eller tøretumbling.

MATERIALER:
Bomuld, nylon, polyester, polyacetal, polyurethan.

GARANTI:
Breg's produkter leveres med en begrænset garanti mod fabriktions- og materialefejl. Ingen anden garanti, udtrykt eller underforstået, gives, og ingen bekræftelse fra eller sælger, ved ord eller handling, vil udgøre en garanti. Se venligst www.breg.com.

BORTSKAFFELSE:
Bortskaf produktet i henhold til lokale regler.

SVENSKA
AVSEDD ANVÄNDNING/INDIKATIONER:
Används efter ingrepp i rotatorcuffen, vävnadsreparation, lesioner, dislokationer eller ledrekonstruktion.

AVSEDDA ANVÄNDARE:
Den avsedda användaren ska vara en legitimerad yrkesutövare, patient eller patientens vårdgivare. Användaren ska kunna läsa, förstå och vara fysiskt kapabel att utföra alla anvisningar, varningar och försiktighetsåtgärder som anges i bruksanvisningen.

KONTRAINDIKATIONER:
Ej tillämpligt.

- ⚠ VARNINGAR OG FÖRSIKTIGHETSÅTGÄRDER:**
- ENDAST AVSEDD FÖR ANVÄNDNING AV EN ENDA PATIENT.
 - KONTAKTA DIN LÄKARE OMEDELBART OM DU UPPLIVER ÖKAD SMÄRTA, SVULLNAD ELLER ANDRA BIVERKNINGAR NÄR DU ANVÄNDER DENNA PRODUKT.
 - LÄS NÖGSA IGENOM MONTERINGSANVISNINGAR OG VARNINGAR FÖRE ANVÄNDNING.
 - DENNA ENHET KOMMER INTE ATT FÖRHINDRA ELLER MINSKA ALLA SKADOR. LÄMPLIG REHABILITERING OCH ANPASSAD AKTIVITET ÄR OCKSÅ EN VÄSENTLIG DEL AV ET SÄKERT BEHANDLINGSPROGRAM.

BRUKSANVISNING:

1. Tæ lukkaantunutta käsivartta ja työnää kynnävarsi **kantositeeseen**. Kierri säädettävää **alkahina** kaulan ja hartioiden ympärä ja kiinnitä hinnan pää kantositeen molemmille puolelle **kahta tarraanauhaa** käyttämällä.
2. Säädä **alkahina** oikean pituiseksi.
3. Aseta **olkatyyny** niskan taakse. Kiinnitä olkathyyny haluttuun paikkaan (valinnainen) vetämällä alkahinaa irti olkathyynistä, taittamalla tyynyn päällä olevia **tarraomareita** oaki ja kiinnittämällä tyynyn paikalliseen painamalle alkahinaa tarraan vasten.
4. Kiinnitä sulkahina kantositeen avoimen yläosan päälle. Aseta hihna siten, että se pitää käsivarsen tukevasti kantositeessä. Kiinnitä seuraavaksi **peukalohihna** kantositeen avoimen päähän peukalon ja sormien väliin.
5. Kun kantositee on sovitettu, se voidaan irrottaa ja kiinnittää helposti alkahinaan **pikalukitusosella** käyttämällä.
6. Jos kantositeen mukana toimitetaan **neutraali tukityyny** tai **15 asteen abduktiotyyny**, aseta tyyny vyötäröhinnalle. Kiinnitä kantositee tyynyn painamalla tyynyn tarraanauha (koukkupuoli) kantositeen tarraanauha (silmukkapuoli) vasten. Säädä vyötäröhinna sopivaksi.
7. Leikkaa vyötäröhinna lyhyemmäksi, jos se on liian pitkä. Kiinnitä hinnan pää käyttämällä pienintä **kaksipuolista tarraanauhaa** (kiinnitetty tukityynyn päälle). Aseta kaksipuolinen tarraanauha leikatun hinnan pään sisäpuolelle ja kiinnitä se vyötäröhinnaan.
8. Jos kantositeen mukana ei toimiteta tukityynyä, kiinnitä vyötäröhinna kantositeeseen ja säädä se sopivaksi.

ANVÄNDNING OCH SKÖTSEL:
Remmar och slytsle måste tvättas av och rengöras regelbundet beroende på din aktivitetsnivå och svettning. Handtvätta i 30°C (86°F) varmt vatten med mild tvål, skölj noggrant. Skölj och lägg ut platt för att lufttorka. För ej tvättas i maskin eller torktumlas.

MATERIALINNEHÅLL:
Bomull, nylon, polyester, polyacetal, polyuretan.

GARANTI:
Bregin tuotteilla on rajoitettu takuu valmistus- ja materiaali virheiden varalta. Mitään muuta nimennomista tai hiljasta takuuta ei myönnetä, eikä mikään myyjän sanoin tai teon ilmiseläse vakuutus muodosta takuuta. Katso www.breg.com.

KASSERING:
Kassera produkten i enlighet med lokala bestämmelser.

SUOMI
UTILIZAÇÃO PREVISTA/INDICAÇÕES:
Sovellu otokäpän kierräjäkalvoisimen leikkauksen jälkeiseen hoitoon, labrumin korjaukseen, vaurioiden hoitoon, sijaaltonnaojen hoitoon ja nivelten rekonstruktion.

TARCOITETUT KÄYTTÄJÄT:
Suunnitellu käyttäjän tulee olla lisensoitu ammattilainen, potilas tai potilon hoitaja. Käyttäjän tulee pystyä lukemaan, ymmärtämään ja fyysisesti suorittamaan kaikki käyttöohjeissa annetut ohjeet, varoitukset ja varoitimet.

VASTA-AIHHEET:
Ei sovellettavissa.

- ⚠ VAROITUKSET JA VAROITIMET:**
- TÄMÄ LAITE ON TARCOITETTU HENKILÖKOHTAISEEN KÄYTTÖÖN.
 - OTA VÄLITÖMÄSTI YHTYETTÄ LÄÄKÄRIÄ, JOS KOET LISÄÄNYTYÄ KIPUA, TURVOTUSTA TAI MITÄ TAHANSA MUUTA HAITTAVAIKUTUKSIA TÄTÄ TUOTETTA KÄYTTÄESSÄSI.
 - LUE KIINNITYSOHJEET JA VAROITUKSET HUOLELLISESTI ENNEN LAITTEEN KÄYTTÖÄ.
 - TÄMÄ LAITE EI EHKÄISE TAI LIEVITÄ KAIKKIA VAMMOJA. ASIANMUKAINEN KUNTOUTUS JA YKSILÖLLISET TARPEIDEN MUKAAN SUUNNITTELU YYYSISET AKTIVITEITIT OVAT OLENNAIEN OSA TURVALLISTA HOITO-OHJELMÄÄ.

KÄYTTÖOHJEET:

1. Tæ loukkaantunutta käsivartta ja työnää kynnävarsi **kantositeeseen**. Kierri säädettävää **alkahina** kaulan ja hartioiden ympärä ja kiinnitä hinnan pää kantositeen molemmille puolelle **kahta tarraanauhaa** käyttämällä.
2. Säädä **alkahina** oikean pituiseksi.
3. Aseta **olkatyyny** niskan taakse. Kiinnitä olkathyyny haluttuun paikkaan (valinnainen) vetämällä alkahinaa irti olkathyynistä, taittamalla tyynyn päällä olevia **tarraomareita** oaki ja kiinnittämällä tyynyn paikalliseen painamalle alkahinaa tarraan vasten.
4. Kiinnitä sulkahina kantositeen avoimen yläosan päälle. Aseta hihna siten, että se pitää käsivarsen tukevasti kantositeessä. Kiinnitä seuraavaksi **peukalohihna** kantositeen avoimen päähän peukalon ja sormien väliin.
5. Kun kantositee on sovitettu, se voidaan irrottaa ja kiinnittää helposti alkahinaan **pikalukitusosella** käyttämällä.
6. Jos kantositeen mukana toimitetaan **neutraali tukityyny** tai **15 asteen abduktiotyyny**, aseta tyyny vyötäröhinnalle. Kiinnitä kantositee tyynyn painamalla tyynyn tarraanauha (koukkupuoli) kantositeen tarraanauha (silmukkapuoli) vasten. Säädä vyötäröhinna sopivaksi.
7. Leikkaa vyötäröhinna lyhyemmäksi, jos se on liian pitkä. Kiinnitä hinnan pää käyttämällä pienintä **kaksipuolista tarraanauhaa** (kiinnitetty tukityynyn päälle). Aseta kaksipuolinen tarraanauha leikatun hinnan pään sisäpuolelle ja kiinnitä se vyötäröhinnaan.
8. Jos kantositeen mukana ei toimiteta tukityynyä, kiinnitä vyötäröhinna kantositeeseen ja säädä se sopivaksi.

KÄYTTÖ JA HOITO:

Hihnat ja kantositee tulee poistaa ja puhdistaa säännöllisesti aktiivisuustasosta ja hiukaloista riippuen. Pese käsin 30 °C asteisella vedellä ja miedolla saippualla, huuhtele huolellisesti. Huuhtele ja anna kuivua vaakatossa. Älä pese koneessa tai rumpukuivaa.

MATERIAALIT:
Puuvilla, nailon, polyesteri, polyacetaali, polyuretaani.

TAKUU:
Bregin tuotteilla on rajoitettu takuu valmistus- ja materiaali virheiden varalta. Mitään muuta nimennomista tai hiljasta takuuta ei myönnetä, eikä mikään myyjän sanoin tai teon ilmiseläse vakuutus muodosta takuuta. Katso www.breg.com.

HÄVITTÄMINEN:
Hävittä tuote paikallisten määräysten mukaisesti.

NEDERLANDS
BEOGD GEBRUIK/INDICATIES:
Geschikt voor procedures na de rotatormanchet, labrale reparatie, letsels, dislocaties, gewrichtsreconstructie.

BEOGDE GEBRUIKERS:
Het is bestemd voor gebruik door een bevoegde professional, de patiënt of de verzorger van de patiënt. De gebruiker moet in staat zijn om alle richtlijnen, waarschuwingen en voorzorgsmaatregelen die de gebruiksinformatie zijn gegeven te lezen en te begrijpen, en fysiek in staat zijn deze uit te voeren.

CONTRA-INDICATIES:
Niet van toepassing.

- ⚠ WAARSCHUWINGEN EN VOORZORGSMAATREGELEN:**
- ALLEEN VOOR GEBRUIK DOOR ÉÉN PATIËNT.
 - ALS U TIJDENS HET GEBRUIK VAN DIT PRODUCT MEER PIJN, ZWELLING OF BIJWERKINGEN ONDERVINDT, RAADPLEEG DAN ONMIDDELIJK UW MEDISCHE ZORGVERLENER.
 - LEES VÓÓR GEBRUIK DE INSTRUCTIES VOOR HET AANBRENGEN EN DE WAARSCHUWINGEN ZORGVULDIG DOOR.
 - DIT HULPMIDDEL ZAL NIET ALLE LETSEL VOORKOMEN OF VERMINDEREN. EEN GOEDE EVALUATIE EN AANPASSING VAN DE ACTIVITEITEN ZIJN OOK BELANGRIJKE ONDERDELEN VAN EEN VEILIG BEHANDELPROGRAMMA.

GEBRUIKSAANWIJZING:

1. Terwijl u de gewonde arm ondersteunt, schuift u de onderarm in de **draagdoek**. Wikkel de verstelbare **schouderband** om de nek en schouder en bevestig het uiteinde van de band aan de draagdoek met behulp van de **“krokodillenbandje”**.
2. Pas de **schouderband** aan op de gewenste lengte.
3. Plaats het **schouderkussen** achter de nek. Om de plaats van het schouderkussenje vast te zetten (optioneel), trek dan de schouderband weg van het schouderkussenje, open het **klittenband** op de bovenkant van het kussenje, en druk de schouderband terug op het klittenband om de het kussenje op de plaats te houden.
4. Bevestig de schouderband over de open bovenkant van de draagdoek. Plaats de schouderband zo dat deze de arm stevig in de draagdoek houdt. Bevestig vervolgens de **duim band** aan het open uiteinde van de draagdoek tussen de duim en de vingers.
5. Nadat de draagdoek is aangebracht, kan deze gemakkelijk worden verwijderd en opnieuw worden aangebracht met behulp van de **snelsluiting** op de schouderband.
6. Als een **neutraal kussen of een abductiekussen van 15°** is inbegrepen, plaats het kussen dan op de taille. Bevestig de draagdoek aan het kussen, lijn daarbij het klittenband op het kussen uit met de lus op de draagdoek. Maak de tailleband passend.
7. Knip de tailleband op lengte als deze te lang is. Gebruik het kleine stukje **dubbelzijdig klittenband** (bovenop het kussen) om het uiteinde van de band vast te zetten. Plaats het dubbelzijdige klittenband aan de binnenzijde van het afgesneden banduiteinde en maak het vast aan de tailleband.
8. Als er geen kussen wordt meegeleverd, bevestig u de tailleband aan de draagdoek en stel u deze af.

GEBRUIK EN ONDERHOUD:
De banden en draagdoek moeten regelmatig worden verwijderd en gereinigd, afhankelijk van uw activiteitsniveau en transpiratie. Met de hand wassen in water van 30°C (86°F) met milde zeep, daarna grondig uitspoelen. Afspolten en plat neerleggen om aan de lucht te laten drogen. Niet in de wasmachine wassen of in de wasdroger drogen.

MATERIAALINHOUD:
Katoen, Nylon, Polyester, Polyacetal, Polyurethaan

GARANTIE:
Breg-producten worden geleverd met een beperkte garantie tegen fabricage- en materiaalfouten. Er wordt geen andere expliciete of impliciete garantie gegeven en geen verklaring van of door de verkoper, door woorden of handelingen, zal een garantie vormen. Zie www.breg.com.

ELIMINACÃO:
Elimine o produto de acordo com os regulamentos locais.

AFVOER:
Product volgens de plaatselijke voorschriften afvoeren.

PORTUGUÊS
UTILIZAÇÃO PREVISTA/INDICAÇÕES:
Indicado para procedimentos pós-cirúrgico do coto dos rotadores, reparação labral, lesões, luxações, reconstrução articular.

UTILIZADORES PREVISTOS:
O utilizador previsto deve ser um profissional licenciado, o paciente ou o cuidador do paciente. O utilizador deve ser capaz de ler, entender e ter capacidade física para seguir todas as instruções, advertências e cuidados fornecidos nas informações de utilização.

CONTRAINDICAÇÕES:
Não aplicável.

- ⚠ ADVERTÊNCIAS E PRECAUÇÕES:**
- APENAS PARA UTILIZAÇÃO NUM ÚNICO PACIENTE.
 - CASO SINTA UM AUMENTO DA DOR, INCHAÇO, IRRITAÇÃO DA PELE OU QUAISQUER REAÇÕES ADVERSAS DURANTE A UTILIZAÇÃO DESTES PRODUTOS, CONSULTE IMEDIATAMENTE O SEU MÉDICO.
 - LEIA COM ATENÇÃO AS INSTRUÇÕES PARA AJUSTE E AVISOS ANTES DA UTILIZAÇÃO.
 - ESTE EQUIPAMENTO NÃO EVITA OU REDUZ TODAS AS LESÕES. A REABILITAÇÃO ADEQUADA E ALTERAÇÃO DA ATIVIDADE TAMBÉM SÃO PARTES ESSENCIAIS DE UM PROGRAMA DE TRATAMENTO SEGURO.

INSTRUÇÕES DE UTILIZAÇÃO:

1. Enquanto apoia o braço lesionado, deslize o antebraço para dentro do **suporte de braço**. Passe a **alça de ombro ajustável** à volta do pescoço e dos ombros e fixe a ponta da alça ao suporte de braço com o **correia de fecho bilateral**.
2. Ajuste a **alça de ombro** para o comprimento necessário.
3. Posicione a **almofada de ombro** atrás do pescoço. Para fixar a almofada de ombro no local (opcional), puxe a alça de ombro para longe da almofada de ombro, desapeste o **fecho de velcro** na parte superior da almofada e depois aperte novamente a alça de ombro ao fecho para manter a almofada no sítio.
4. Fixe a **correia de fecho** à parte superior aberta do suporte de braço. Posicione a correia de modo a segurar o braço com segurança no suporte. Depois, fixe o suporte de **polegar** na ponta aberta do suporte de braço entre o polegar e os dedos.
5. Depois de montar o suporte de braço, pode retirar e recolocá-lo facilmente com a **fevela de abertura rápida** na alça de ombro.
6. Se for incluída uma **almofada neutra** ou uma **almofada abdutora de 15°**, coloque a almofada ao nível da cintura. Fixe o suporte de braço à almofada, alinhando a fecho na almofada com o do suporte de braço. Regule a correia de cintura para se ajustar a si.
7. Se a correia de cintura for muito longa, corte-a para se ajustar. Use o pequeno pedaço de **material de velcro duplo** (situado na parte superior da almofada) para fixar a ponta do correia. Coloque o material de velcro duplo no interior da extremidade da correia cortada e fixe-o na correia de cintura.
8. Se não houver almofada incluída, fixe a correia de cintura ao suporte de braço e regule até estar ajustado a si.

UTILIZAÇÃO E CUIDADOS:
As correias e o suporte de braço têm de ser removidos e limpos regularmente, dependendo do seu nível de atividade e transpiração. Lavar à mão em água a 30 °C (86 °F) com sabão neutro e enxaguar abundantemente. Enxague e deixe seque horizontalmente ao ar livre. Não lavar ou seque na máquina.

COMPOSIÇÃO DO MATERIAL:
Algodão, nylon, poliéster, poliáccetal, poliuretano.

GARANTIA:
Os produtos Breg são fornecidos com uma garantia limitada contra defeitos de fabrico e de material. Nenhuma outra garantia, expressa ou implícita, e nenhuma afirmação do ou pelo vendedor, por palavras ou ações, constituirá uma garantia. Consulte www.breg.com.

ELIMINAÇÃO:
Elimine o produto de acordo com os regulamentos locais.

POLSKI
PRZEZNACZENIE / WSKAZANIA:
Wskazane po zabiegach na stawie rotatorów, naprawach obrętki, uszkodzeniach, zwichnięciach oraz rekonstrukcjach stawu.

PRZEZNACZENIE:
Docelowym użytkownikom powinien być licencjonowany specjalista, pacjent lub jego opiekun. Użytkownik powinien być w stanie przeczytać, zrozumieć i być fizycznie zdolny do zastosowania się do instrukcji, ostrzeżeń i przestróg zawartych w informacjach dotyczących użytkownika.

PRZECIWSKAZANIA:
Nie dotyczy.

- ⚠ OSTRZEŻENIA I ŚRODKI OSTROŻNOŚCI:**
- WYRÓB PRZEZNACZONY DO STOSOWANIA WYŁĄCZNIE PRZEZ JEDNEGO PACJENTA.
 - W PRZYPADKU NASILENIA SIĘ BÓLU, OPUCHLIWY LUB INNYCH NIEPOŻĄDANYCH REAKCJI PODCZAS UŻYTKOWANIA PRODUKTU NALEŻY NATYCHMIAST SKONSULTOWAĆ SIĘ Z LEKARZEM.
 - PRZED ROZPOCZĘCIEM UŻYTKOWANIA NALEŻY UWAGNIE ZAPOZNAĆ SIĘ Z INSTRUKCJAMI I OSTRZEŻENIAMI DOTYCZĄCYMI ZAKŁADANIA WYROBU MEDYCZNEGO.
 - TEN WYRÓB MEDYCZNY NIE ZAPOBIEGA WSZYSTKIM URAZOM ANI NIE REDUKUJE STOPNIA ICH DOTKLIWOŚCI. ISTOTNYM ELEMENTEM BEZPIECZNEGO PROGRAMU LECZENIA JEST RÓWNIEŻ ODPOWIEDNIA REHABILITACJA I ZMIANA AKTYWNOŚCI FIZYCZNEJ.

BAHAS MELAYU
TUJUAN PENGGUNAAN / PETUNJUK:
Disarankan selepas prosedur kaf rotator, perbaikan labrum, lesi, kehelan, dan pembinaan semula sendi.

SASARAN PENGGUNA:
Pengguna sasaran hendaklah seorang pakar berlesen, pesakit atau penjaga opikan. Pengguna hendaklah boleh membaca, memahami dan mampu dari segi fizikal untuk melaksanakn semua arahan, amaran dan peringatan yang dinyatakan dalam maklumat penggunaan.

KONTRAPENUNJUK:
Tidak Berkenaan.

- ⚠ AMARAN DAN LANGKAH BERJAGA-JAGA:**
- UNTUK KEGUNAAN SEORANG PESAKIT SAHAJA.
 - JIKA ANDA MENGALAMI KESAKITAN YANG BERTAMBAH TERUK, BENGKAK, ATAU SEBARANG TINDAK BALAS BURUK SEMASA MENGGUNAKAN PRODUK INI, RUKUK PAKAR PERUBATAN ANDA DENGAN SEGERA.
 - BACA ARAHAN PEMASANGAN DAN AMARAN DENGAN TELITI SEBELUM MENGGUNAKAN PRODUK.
 - PERANTI INI TIDAK AKAN MENCEGAH ATAU MENGURANGKAN SEMUA KECERDARAN, PEMULIHAN DAN PENGABSAJUAN AKTIVITI YANG BETUL JUGA MERUPAKAN BAHAGIAN PENTING DALAM PROGRAM RAWATAN SELAMAT.

ARAHAN PENGGUNAAN:

1. Semasa menyokong lengan yang cedera, luruskan tangan bawah ke dalam **anduh**. Lilitkan tali **bahu boleh laras** di leher dan bahu dan pasangkan hujung tali pada anduh menggunakan **“tab tali buaya”**.
2. Laraskan **tali bahu** mengikut panjang yang diperlukan.
3. Letakkan **pad bahu** di belakang leher. Untuk mengemaskan kedudukan pad bahu (pilihan), tarik tali bahu menjauhi pad bahu, buka bahan cangkuk di atas pad, kemudian tekan tali bahu kembali ke **bahan cangkuk** untuk mengemaskan kedudukan pad di tempatnya.
4. Pasangkan tali penutup di bahagian atas anduh yang terbuka. Letakkan tali supaya ia memegang lengan dengan kemas dalam anduh. Setelahnya, pasangkan **tali ibu jari** pada hujung tangan terbuka anduh antara ibu jari dengan jari.
5. Setelah anduh dipasang, ia boleh ditanggalkan dan dipasang semula dengan mudah menggunakan **kancing pelepas cepat** pada tali bahu.
6. Jika **bantal neutral** atau **bantal abduksi 15°** disertakan, letakkan bantal di garis pinggang. Pasangkan anduh ke bantal, sajajarkan bahan cangkuk pada bantal dengan gelang pada anduh. Laraskan supaya tali pinggang muat.
7. Jika tali pinggang terlalu panjang, potong mengikut kesesuaian. Gunakan kapingan kecil **bahan cangkuk dua sisi** (terletak di atas bantal) untuk mengikat hujung tali. Letakkan bahan cangkuk dua sisi di bahagian dalam hujung tali yang dipotong dan pasangkannya pada tali pinggang.
8. Jika bantal tidak disertakan, pasangkan tali pinggang ke anduh dan sesuaikan supaya muat.

PENGGUNAAN DAN PENJAGAAN:
Tali dan anduh mesti ditanggalkan dan dibersihkan secara berkala bergantung pada tahap aktiviti dan peluh anda. Basuh tangan dengan air suam 30°C (86°F) menggunakan sabun lembut, kemudian bilas hingga bersih. Bilas dan ratakan untuk dikeringudrakan. Jangan basuh menggunakan mesin atau keringkan dengan pengering.

KANDUNGAN BAHAN:
Kapas, Nilon, Polyester, Poliáccetal, Poliuretano.

JAMINAN:
Produk Breg disertakan dengan jaminan terhad terhadap kecacatan pengilangan dan bahan. Tida jaminan lain, sama ada secara tersurat atau tersirat, diberikan. Sebarang pernyataan lisan atau tindakan oleh penjual tidak akan dianggap sebagai jaminan. Maklumat lanjut boleh didapati di www.breg.com.

PELUPUSAN:
Buang produk mengikut peraturan tempatan.

MEDELELSE TIL BRUGERE: Hvis der er indtruffet alvorlige hændelser i forbindelse med andehuden, skal dette rapporteres til Breg og den kompetente myndighed i regionen, hvor brugeren og/eller patienten er etableret.

MEDELANE TILL ANVÄNDARE: Om något allvarligt händelse uppstår i relation till den här ortsen, rapportera till Breg och till den behöriga myndigheten i medlemslandet som oivändaren och/eller patienten är etablerad i.

MEDELAINE TILL ANVÄNDARE: Om något allvarligt händelse uppstår i relation till den här ortsen, rapportera till Breg och till den behöriga myndigheten i medlemslandet som oivändaren och/eller patienten är etablerad i.

HUOMAUTUS KÄYTTÄJILLE: Jos laitteeseen liittyn sattua vakava vaurioitama, siitä tulee ilmoittaa Bregille ja käyttäjän ja/tai potilaan asuinmaan valvontaviranomaiselle.

KENNISGEVING AAN GEBRUIKERS: Indien zich een ernstig incident heeft voorgedaan met betrekking tot het hulpmiddel, dient dit te worden gemeld aan Breg en de bevoegde autoriteit van de lidstaat waar de gebruiker en/of de patiënt is gevestigd.

NOTIS KEPADA PENGGUNA: Jika sebarang insiden serius telah berlaku yang berkaitan dengan peranti, laporkan kepada Breg dan pihak berkuasa kompeten Negara Anggota tempat pengguna dan/atau pesakit berada.