

Italiano

ISTRUZIONI PER L'APPLICAZIONE DEL SUPPORTO DEL GINOCCHIO:

1. Il supporto a fascia si applica con le chiusure sulla parte anteriore della gamba e la finestra per la rotula centrata sopra il ginocchio. Fissare saldamente le chiusure.

2. Il supporto da infilare si applica tirandolo su con la finestra della rotula cen-trata sopra il ginocchio.

3. Entrambi i supporti, a fascia e a calza, hanno cinturini che si possono stringere. I cinturini devono essere stretti saldamente, incomin-ciando con i due più vicine al ginocchio.

ISTRUZIONI PER LA REGOLAZIONE

Cerniera policentrica con fermi

4. Con il supporto vengono forniti i fermi sia per la flessione che per l'estensione. Il supporto è dotato dei fermi di estensione a 10° già installati. I fermi sono muniti di etichetta con la dicitura in gradi di questo tipo:

Fermi di estensione: 0°, 10°, 20°, 30°, e 40°
Fermi di flessione: 45°, 60°, 75° e 90° (I fermi non sono installati al momento della spedizione).

Per modificare la posizione dei fermi, anzitutto estrarre completamente la vite come illustrato. Poi rimuovere il fermo. Inserire il nuovo fermo, allinearlo con i fori della cerniera, poi inserire di nuovo la vite. Mediante un cacciavite a croce, assicurarsi che la vite sia ben posizionata e serrata nel suo ricettacolo. Sia il fermo mediale (interno) che quello laterale (esterno) devono avere una gradazione identica.

NOTA: a causa della compressione dei tessuti molli, si raccomanda l'uso di fermi di estensione di almeno 10° superiori al limite desiderato. (Per es., se si desidera un limite di estensione di 10°, usare fermi di estensione di 20°).

SUGGERIMENTI PER L'USO E LA CURA DEL SUPPORTO DEL GINOCCHIO

- Dopo un'esposizione ad acqua salata o sporcia, lavare accuratamente il supporto con acqua dolce ed lasciar asciugare all'aria.
- Occasionalmente si può usare sulle cerniere un lubrificante asciutto, come un aerosol al teflon. Non usare lubrificanti liquidi.
- Le parti della cerniera possono essere rimosse per permettere un più facile lavaggio della manica e dei cinturini.
- Le barre laterali possono essere piegate, come illustrato nella figura 1 per adattarle alle gambe individualmente. Piegarle in misura uguale al di sopra, al di sotto e su ogni lato della cerniera.
- Ispezionare periodicamente la manica, i cinturini e le cerniere per verificare che non siano eccessivamente logorati. Assicurarsi che le viti siano serrate e i fermi siano a posto.

CAUTION: UNITED STATES FEDERAL LAW RESTRICTS THIS DEVICE TO SALE BY OR ON THE ORDER OF A LICENSED HEALTH CARE PRACTITIONER.

CAUTION: FOR SINGLE PATIENT USE ONLY.

CAUTION: IF YOU EXPERIENCE INCREASED PAIN, SWELLING, OR ANY ADVERSE REACTIONS WHILE USING THIS PRODUCT, IMMEDIATELY CONSULT YOUR MEDICAL PROFESSIONAL.

PRECAUCIÓN: LA LEY FEDERAL DE LOS ESTADOS UNIDOS ÚNICAMENTE AUTORIZA LA VENTA DE ESTE DISPOSITIVO A TRAVÉS DE UN FACULTATIVO AUTORIZADO O BAJO PRESCRIPCIÓN MÉDICA.

PRECAUCIÓN: SOLAMENTE PARA USO EN UN PACIENTE A LA VEZ.

PRECAUCIÓN: SI EXPERIMENTA AUMENTO DEL DOLOR, HINCHAZÓN O CUALQUIER REACCIÓN ADVERSA AL USAR ESTE PRODUCTO, CONSULTE A SU PROFESIONAL MÉDICO INMEDIATAMENTE.

ATTENTION : LA LOI FEDERALE AMERICAINE N'AUTORISE LA VENTE DE CE DISPOSITIF QUE PAR UN PRATICIEN HABILITE OU SUR ORDONNANCE DE CE DERNIER.

ATTENTION : USAGE RESERVE A UN SEUL PATIENT.

ATTENTION : EN CAS D'AUGMENTATION DE DOULEUR, D'ENFLURE, OU D'AUTRES REACTIONS INDESIRABLES LORS DE L'USAGE DE CE PRODUIT, CONSULTEZ IMMEDIATEMENT VOTRE PRATICIEN.

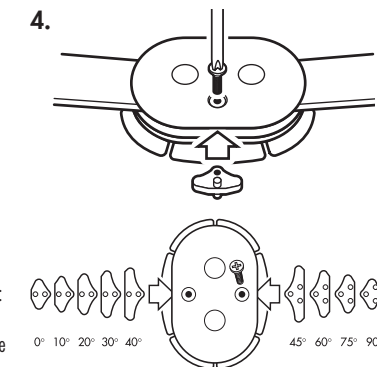
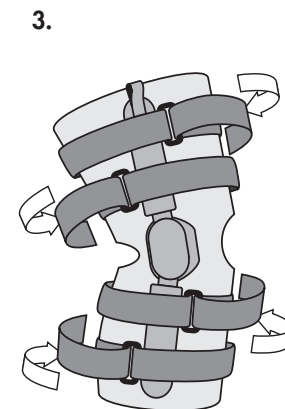
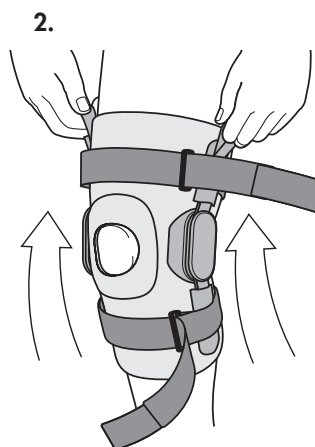
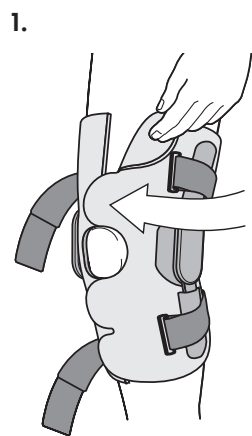

Extension stops:
Topes de extensión:
Butées d'extension:
Extensions-Stopps:
Fermi per estensione

Flexion stops:
Topes de flexión:
Butées d'flexion:
Flexions-Stopps:
Fermi per flessione

WARNING: CAREFULLY READ USE INSTRUCTIONS AND WARNINGS PRIOR TO OPERATION.

WARNING: THIS DEVICE WILL NOT PREVENT OR REDUCE ALL INJURIES. PROPER REHABILITATION AND ACTIVITY MODIFICATION ARE ALSO AN ESSENTIAL PART OF A SAFE TREATMENT PROGRAM.

ADVERTENCIA: LEA LAS INSTRUCCIONES Y ADVERTENCIAS DETENIDAMENTE ANTES DE USAR ESTE PRODUCTO.

ADVERTENCIA: ESTE APARATO NO PREVIENE O REDUCE TODAS LAS LESIONES. LA ADECUADA REHABILITACIÓN Y MODIFICACIÓN DE LA ACTIVIDAD SON TAMBIÉN PARTE ESENCIAL DE UN PROGRAMA SEGURO DE TRATAMIENTO.

AVERTISSEMENT : VEUILLEZ LIRE ATTENTIVEMENT LE MODE D'EMPLOI ET LES MISES EN GARDE AVANT USAGE.

AVERTISSEMENT : CE DISPOSITIF N'EST PAS DESTINE A PREVENIR OU A REDUIRE TOUTES LES LESIONS. UNE REEDUCATION APPROPRIEE ET UN CHANGEMENT D'ACTIVITE FONT EGALEMENT PARTIE DES ELEMENTS ESSENTIELS A UN PROGRAMME DE TRAITEMENT REUSSI.

VORSICHT: NACH US-GESETZ DARF DIESES PRODUKT NUR VON ZUGELASSENEM MEDIZINISCHEM FACHPERSONAL ODER AUF DESSEN ANWEISUNG VERKAUFT WERDEN.

VORSICHT: DARF NUR VON EINEM PATIENTEN VERWENDET WERDEN.

VORSICHT: WENN BEI DER VERWENDUNG STARKE SCHMERZEN, SCHWELLUNGEN ODER ANDERE NEBENWIRKUNGEN AUFTRETEN, KONSULTIEREN SIE BITTE SOFORT IHREN ARZT.

ATTENZIONE: VENDITA CONSENTITA SOLO SU AUTORIZZAZIONE MEDICA.

ATTENZIONE: NON UTILIZZARE SU PIU DI UN PAZIENTE.

ATTENZIONE: SE DURANTE L'USO SI ACCUSA UN AUMENTO DI DOLORE, GONFIORE, O QUALUNQUE ALTRA REAZIONI AVVERSA, CONSULTARE IMMEDIATAMENTE IL PROPRIO OPERATORE SANITARIO.

ACHTUNG: LESEN SIE VOR DER VERWENDUNG DIE ANWEISUNGEN UND VORSICHTSMASSNAHMEN SORGFÄLTIG DURCH.

ACHTUNG: DIESES GERÄT KANN NICHT ALLE VERLETZUNGEN VERHINDERN ODER LINDERN. ENTSPRECHENDE REHABILITATION UND AKTIVITÄTSEINSCHRÄNKUNG SIND EIN WICHTIGER BESTANDTEIL EINER SICHEREN BEHANDLUNG.

AVVERTENZA: LEGGERE ATTENTAMENTE ISTRUZIONI E AVVERTIMENTI PRIMA DELL'USO.

AVVERTENZA: NON PREVIENE NÉ RIDUCE OGNI LESIONE. PARTE ESSENZIALE DI UN PROGRAMMA TERAPEUTICO COMPLETO SONO ANCHE UNA RIABILITAZIONE ADEGUATA E LA MODIFICA DELLE ATTIVITA SVOLTE.

Roadrunner™ Knee Braces

RODILLERAS ROADRUNNER

ORTHESES DE GENOU ROADRUNNER

ROADRUNNER-KNIESCHIENEN

SUPPORTI PER GINOCCHIO ROADRUNNER

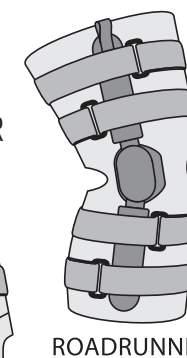

ROADRUNNER

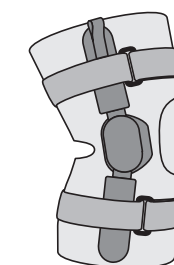

SHORTRUNNER™

BREG

2885 Loker Ave East
Carlsbad, CA 92010 USA
Toll Free Tel: 1-800-321-0607
Local: +1-760-795-5440
Fax: +1-760-795-5295
www.breg.com

CE

EC REP

E/U authorized representative
MDSS GmbH
Schiffgraben 41
D-30175 Hannover
Germany

©2019 Breg, Inc. All rights reserved. Roadrunner and Shortrunner are trademarks and AirMesh is a registered trademark of Breg, Inc.

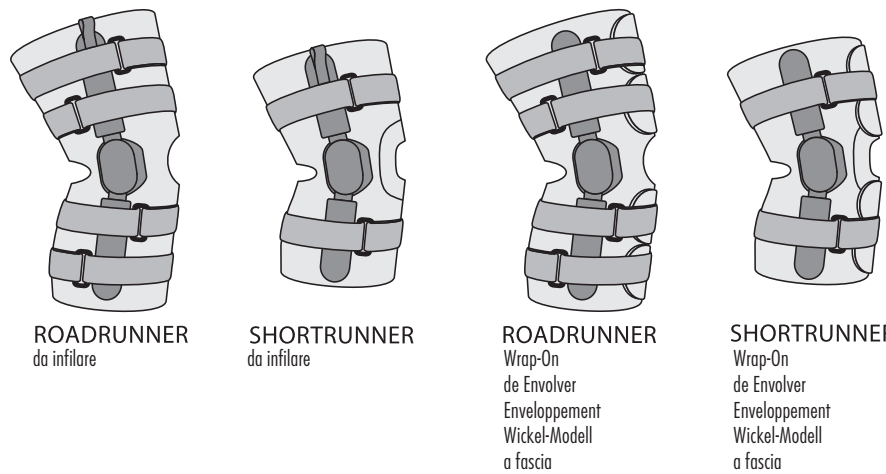

English

APPLICATION INSTRUCTIONS FOR KNEE BRACES:

1. The wrap-on brace is applied with the closures in the front of the leg and the kneecap cutout centered over the knee. Secure the closures firmly.
2. The slip-on brace is applied by pulling the brace on with the kneecap cutout centered over the knee.
3. Both the wrap-on and pull-on braces have tightening straps. The straps should be tightened firmly, starting with the two straps closest to the knee.

ADJUSTMENT INSTRUCTIONS Polycentric hinge with stops

4. Both flexion and extension stops are supplied with the brace. The brace comes with a 10° extension stop already installed. The stops are labeled in degrees as follows;

Extension Stops: 0°, 10°, 20°, 30° & 40°
Flexion Stops: 45°, 60°, 75° & 90° (no flexion stops are installed upon shipment)

To change the stops, first, completely remove the screw as shown. Then remove the stop. Insert the new stop, align with the holes in the hinge, then reinsert the screw. Using a Phillips head screw driver, ensure that the screws are seated in the recess and completely tightened. Both medial (inside) and lateral (outside) hinge stops must be identical in degree.

NOTE: Due to soft tissue compression, we recommend the use of extension stops at least 10° greater than the desired limit. (e.g., if you desire a 10° extension limit, use the 20° extension stop).

TIPS ON USE AND CARE OF YOUR KNEE BRACE:

- After exposure to salt water or dirt, thoroughly rinse the brace with fresh water and allow to air dry.
- A dry lubricant, such as teflon spray, may be used on the hinge occasionally. Do not use wet lubricants.
- The hinge assemblies may be removed to allow easier washing of the sleeve and straps.
- The side bars may be bent to accommodate individual legs. Bend in equal amounts above and below the hinge.
- Periodically inspect the sleeve, straps and hinges for excessive wear. Be sure all screws are tight and stops in place.

Español

INSTRUCCIONES DE COLOCACIÓN PARA LAS RODILLERAS:

1. La rodillera de envolver se coloca con los cierres hacia el frente de la pierna y el hueco para la rótula centrado en la rodilla. Ajuste los cierres firmemente.
2. La rodillera deslizable se coloca tirando de la rodillera con el hueco para la rótula centrado en la rodilla.
3. Tanto el tipo de envolver como el de tirar tienen tiras ajustables. Las tiras deben ser ajustadas firmemente, empezando con las dos más cercanas a la rodilla.

INSTRUCCIONES DE AJUSTE Bisagra policéntrica con topes

4. Tanto el tope de flexión como el de extensión son suministrados con la rodillera. La rodillera trae un tope de extensión 10° ya instalado. Los topes están marcados en grados, como se indica a continuación:
Topes de extensión: 0°, 10°, 20°, 30° y 40°
Topes de flexión: 45°, 60°, 75° y 90° (la rodillera no viene con ningún tope de flexión instalado).

Para cambiar los topes, primero quite completamente el tornillo como muestra el dibujo. A continuación, remueva el tope. Inserte el nuevo tope, alineando los agujeros en la bisagra, y luego reinserte el tornillo. Usando un destornillador Phillips, asegúrese de que los tornillos están asentados en el receso y completamente apretados. Tanto los topes de la bisagra mediales, (dentro), como los laterales, (fuera), deben ser idénticos en grado.

NOTA: Debido a la compresión del tejido blando, le recomendamos que use topes de extensión al menos 10° mayores que el límite deseado. (Por ejemplo, si desea un límite de extensión 10°, use el tope de extensión 20°).

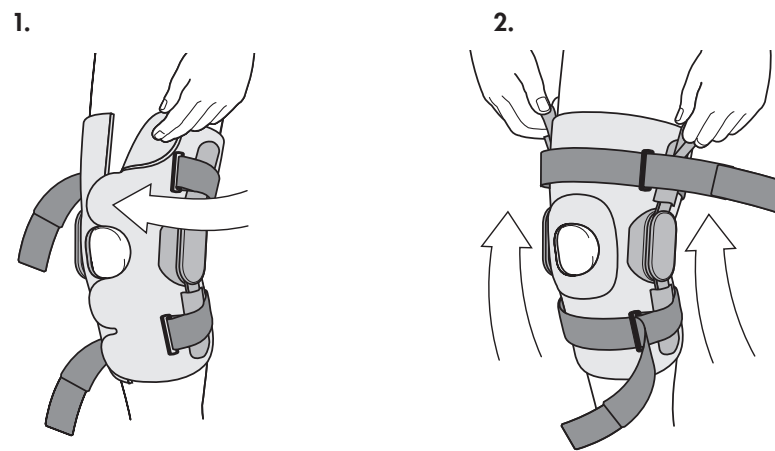

Français

APPLICATION DES ORTHESES DE GENOU :

1. Appliquez l'enveloppement orthétique de façon à ce que les fermetures se trouvent sur le devant de la jambe et que la découpe rotulienne se situe au milieu du genou. Veillez à ce que les fermetures soient bien immobilisées.
2. Appliquez le fourreau orthétique en enfilant l'orthèse de façon à ce que la découpe rotulienne se situe au milieu du genou.
3. L'enveloppement et le fourreau orthétiques sont munis de sangles de serrage. Ces sangles doivent être bien serrées, en commençant par les deux sangles les plus proches du genou.

REGLAGE Articulation polycentrique à butées

4. Les butées de flexion et d'extension sont fournies avec l'orthèse. L'orthèse est munie d'une butée d'extension de 10° déjà mise en place. Les butées sont indiquées en degrés comme suit :

Butées d'extension : 0°, 10°, 20°, 30° et 40°
Butées de flexion : 45°, 60°, 75° et 90° (les butées de flexion ne sont pas installées à la livraison)

Pour changer la position des butées, retirez d'abord complètement la vis comme illustré. Puis déposez la butée. Introduisez la nouvelle butée, alignez-la avec les trous de l'articulation, puis insérez de nouveau la vis. À l'aide d'un tournevis à tête Phillips, serrez les vis dans leurs logements respectifs et vérifiez leur bonne installation. Les degrés (l'angle) des butées de l'articulation médiale (interne) et de l'articulation latérale (externe) doivent être identiques.

REMARQUE : En raison de la compression des tissus mous, il est recommandé d'utiliser des butées d'extension supérieures d'au moins 10° à la limite désirée. (Par exemple, si vous désirez une limite d'extension de 10°, utilisez une butée d'extension de 20°.)

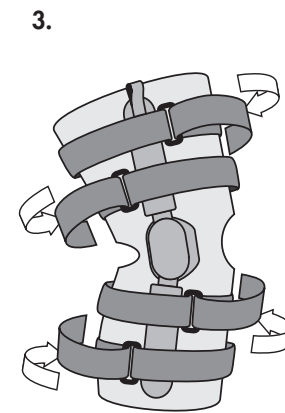

CONSEILS D'UTILISATION ET D'ENTRETIEN DE VOTRE ORTHESE DE GENOU :

- En cas d'exposition à l'eau de mer ou à de la saleté, rincez soigneusement l'orthèse à l'eau douce et laissez-la sécher à l'air.
- Un lubrifiant sec, comme une pulvérisation de téflon, peut être utilisé de temps à autre sur l'articulation. N'utilisez pas de lubrifiant humide.
- Vous pouvez enlever les articulations pour faciliter le nettoyage de la gaine et des sangles.
- Les barres latérales peuvent être courbées pour s'adapter à votre jambe. Dans ce cas, courbez-les de la même façon au-dessus et en dessous de l'articulation.
- Inspectez périodiquement la gaine, les sangles et les articulations pour détecter une usure excessive. Assurez-vous que les vis sont bien serrées et que les butées sont en place.

Deutsch

ANWENDUNGSANLEITUNG FÜR KNIESCHIENEN:

1. Bei der Wickel-Schiene ist der Verschluss an der Vorderseite angebracht, und die Kniescheibenöffnung wird in der Mitte über dem Knie angelegt. Verschlüsse gut festziehen.
2. Bei der überziehbaren Schiene wird die Schiene über das Knie gezogen, wobei die Kniescheibenöffnung in der Mitte über dem Knie angelegt wird.
3. Sowohl das Wickel-Modell als auch das überziehbare Modell haben Befestigungsurte. Diese sollten gut festgezogen werden, wobei mit den beiden Gurten am Knie angefangen werden soll.

EINSTELLUNGSANLEITUNG Polyzentrisches Gelenk mit Stopps

4. Sowohl die Flexions- als auch die Extensions-Stopps werden mit der Schiene mitgeliefert. Die Stütze wird mit einem bereits installiertem 10 Grad-Extensions-Stopp geliefert. Die Stopps sind mit den folgenden Gradbezeichnungen versehen;

Extensions-Stopps: 0°, 10°, 20°, 30° & 40°
Flexions-Stopps: 45°, 60°, 75° & 90° (Keine Flexions-Stopps werden bei der Lieferung eingebaut)

Zum Ändern der Stopps zunächst die Schraube - wie dargestellt - vollständig entfernen. Dann den Stopp entfernen. Neuen Stopp einfügen, mit den Löchern auf dem Gelenk ausrichten, Schraube dann wieder einfügen. Mit einem Kreuzschlitzschraubenzieher Schrauben fest in das dafür vorgesehene Gewinde einschrauben. Sowohl der mediale (innere) als auch der laterale (äußere) Gelenkstopps müssen dieselbe Winkelseinstellung aufweisen.

HINWEIS: Die Schiene übt Druck auf weiches Gewebe aus, daher wird für den Extensions-Stopp eine Einstellung empfohlen, die um mindestens 10 Grad größer ist als die gewünschte Obergrenze (wenn Sie zum Beispiel eine Extensions-Obergrenze von 10 Grad wünschen, sollte der Extensions-Stopp bei 20 Grad angebracht werden).

Extension stops:
Topes de extensión:
Butées d'extension :
Extensions-Stopps:
Fermi per estensione

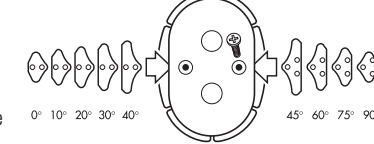

Flexion stops:
Topes de flexión:
Butées d'flexion :
Flexions-Stopps:
Fermi per flessione

TIPS ZUR VERWENDUNG UND PFLEGE IHRER KNIESCHIENE:

- Wenn die Stütze mit Salzwasser oder Schmutz in Kontakt kommt, gründlich mit Süßwasser abspülen und an der Luft trocknen.
- Ein trockenes Schmiermittel, wie z. B. Teflon-Spray, kann gelegentlich zum Schmieren des Gelenks verwendet werden. Keine nassen Schmiermittel verwenden.
- Das Gelenk kann zum leichteren Reinigen der Schale und der Gurte entfernt werden.
- Die Seitenstangen können über und unter dem Gelenk gleichermaßen gebogen und dem Bein angepaßt werden. Schale, Gurte und Gelenk gelegentlich auf übermäßige Abnutzung überprüfen.
- Vergewissern Sie sich, daß alle Schrauben fest angezogen und alle Stopps richtig angebracht wurden.