

LPR™ KNEE BRACE

FITTING INSTRUCTIONS

ANLEGEANLEITUNG
ISTRUZIONI PER L'ADATTAMENTO
MISE EN PLACE
INSTRUCCIONES DE AJUSTE

BREG™

Breg, Inc.
2611 Commerce Way
Vista, CA 92081 U.S.A.
P: 800-321-0607
F: 800-329-2734
www.breg.com
Breg is an Orthofix company

AW-1.00351 Rev B 0311

	W A R N I N G S	
<p>WARNING: CAREFULLY READ FITTING INSTRUCTIONS AND WARNINGS PRIOR TO USE. TO ENSURE PROPER PERFORMANCE OF THE BRACE, FOLLOW ALL INSTRUCTIONS. FAILURE TO PROPERLY POSITION THE BRACE AND FASTEN EACH STRAP WILL COMPROMISE THE PERFORMANCE AND COMFORT.</p> <p>WARNING: FOR SINGLE PATIENT USE ONLY.</p> <p>WARNING: THIS PRODUCT IS NOT FOR USE ON SEDENTARY PATIENTS.</p> <p>WARNING: IF YOU EXPERIENCE INCREASED PAIN, SWELLING, SKIN IRRITATION, OR ANY ADVERSE REACTIONS WHILE USING THIS PRODUCT, IMMEDIATELY CONSULT YOUR MEDICAL PROFESSIONAL.</p> <p>WARNING: THIS DEVICE WILL NOT PREVENT OR REDUCE ALL INJURIES. PROPER REHABILITATION AND ACTIVITY MODIFICATION ARE ALSO AN ESSENTIAL PART OF A SAFE TREATMENT PROGRAM. CONSULT YOUR LICENSED HEALTH CARE PROFESSIONAL REGARDING SAFE AND APPROPRIATE ACTIVITY LEVEL WHILE WEARING THIS DEVICE.</p> <p>CAUTION: FEDERAL LAW RESTRICTS THIS DEVICE TO SALE BY OR ON THE ORDER OF A LICENSED HEALTH CARE PRACTITIONER.</p> <p>CAUTION: CARE AND CLEANING OF THIS PRODUCT IS ESSENTIAL TO ITS CONTINUING STRENGTH AND PERFORMANCE. FOLLOW REMOVAL AND CLEANING PROCESS DESCRIBED IN INSTRUCTIONS.</p> <p>CAUTION: WHEN USING BRACES BILATERALLY, MODIFY ACTIVITY AS NECESSARY TO KEEP MEDIAL HINGES FROM CONTACTING EACH OTHER.</p> <p>CAUTION: WHEN USING AN LPR BRACE IT IS IMPORTANT TO KEEP DIRT AND GRIT OUT OF THE HINGE MECHANISM TO MAINTAIN PROPER HINGE MOBILITY AND BRACE FUNCTION.</p>		

Apply brace to leg (Example; right leg)

A. Unfasten all 5 straps, (brace is shown without straps in step A for clarity). Sit with the knee bent at a 30° angle. With the brace fully extended slide it onto the leg. Position the brace so that the center of the hinges align with the top of the patella.

Notice that the hinges may be positioned behind the bent knee, this is normal. As each strap is fastened, the hinges will move forward, until the brace is properly positioned on the leg with the center of the brace slightly back of the knee and midline of the leg (See Figure E).

B. With the brace on the leg, press the rigid shin cuff at the front of the brace flat against the leg and fasten strap 1 behind the calf. Next, fasten strap 2 in the back above the knee.

C. Be sure that the rigid shin cuff at the front of the brace is pressed flat against the leg and fasten strap 3, at the front of the brace.

If necessary, cut the strap to shorten it. Remove the numbered tab end, cut the strap to the desired length at the squared end. Replace the numbered tab end.

D. Next, fasten strap 4 in the back at the bottom of the brace; then fasten strap 5 in the back at the top of the brace. Be sure to fasten all of the straps in the proper order.

Tighten the straps snugly, but comfortably without over-tensioning any one strap. After 15 minutes of activity, sit with the knee bent at a 30° angle. Loosen and then retighten each strap, one at a time, in the proper order (this is necessary due to tissue swelling and compression). As you begin this process, be sure the hinge center aligns with the top of the patella (See Figure A). Improper strapping technique could result in discomfort. If you feel pressure on the thigh or shin, loosen the straps slightly. Press the rigid cuffs flat against the front of the thigh and shin, then retighten all the straps.



E. To remove the brace, unfasten all the straps on the back of the brace (1, 2, 4, and 5) and remove the brace off the front of the leg.

F. For PCL specific applications: (available on custom braces only). Press the rigid shin cuff at the front of the brace flat against the leg and fasten strap 1. Next fasten strap 2 in the back and above the knee making sure that the brace is slightly back of the knee and midline of the leg (see Figure F). Continue to follow the sequence as illustrated in Figure F until all six straps are applied, making sure to keep the center of the hinges at or slightly behind the midline.

はじめに

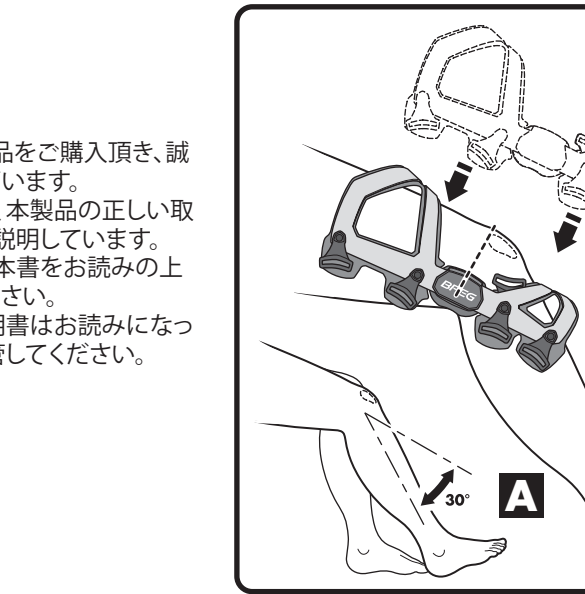
このたびは本製品をご購入頂き、誠にありがとうございます。本取扱説明書は、本製品の正しい取扱方法について説明しています。ご使用前に必ず本書をお読みの上正しくご使用ください。なお、本取扱説明書はお読みになった後、大切に保管してください。



	W A R N I N G S	
<p>WARNING: VOR DEM GEBRAUCH DIE ANLEGEANLEITUNG UND DIE WARNUNGEN SORGFÄLTIG DURCHLESEN. ALLE ANWEISUNGEN BEACHTEN, UM SICHERZUSTELLEN, DASS DIE SCHIENE RICHTIG FUNKTIONIERT. WENN DIE SCHIENE NICHT VORSCHRIFTMÄSSIG ANGELEGT WIRD UND NICHT ALLE GURTE RICHTIG BEFESTIGT WERDEN, SO IST MIT EINER BEEINTRÄCHTIGUNG DER FUNKTIONSFÄHIGKEIT UND DES TRAGEKOMFORTS ZU RECHNEN.</p> <p>WARNING: NUR FÜR EINEN EINZELNEN PATIENTEN VERWENDEN.</p> <p>WARNING: DIESES PRODUKT IST NICHT FÜR VIEL SITZENDE PATIENTEN GEEIGNET.</p> <p>WARNING: WENN BEI DER VERWENDUNG DES PRODUKTS STÄRKERE SCHMERZEN, SCHWELLUNGEN, HAUTREIZUNGEN ODER ANDERE NEBENWIRKUNGEN AUFTRETEN, KONSULTIEREN SIE BITTE SICH MIT IHREM ARZT.</p> <p>WARNING: DIESES PRODUKT KANN NICHT ALLE VERLETZUNGEN VERHINDERN ODER LINDERN. ANGEMESSENE REHABILITATION UND MODIFIZIERUNG DER AKTIVITÄTEN SIND EBENFALLS EIN UNERKLÄSSLICHER BESTANDTEIL EINES SICHEREN BEHANDLUNGSPROGRAMMS. SPRECHEN SIE MIT IHREM ARZT/PRAKTIKSEHRER, WELCHER AKTIVITÄTSGRAD WÄHREND DES TRAGENS DIESER SCHIENE GEFÄHRLOS UND ANGEMESSENEN IST.</p> <p>ACHTUNG: NACH US-GESETZ DARF DIESES PRODUKT NUR VON ZUGELASSENEM MEDIZINISCHEM FACHPERSONAL ODER AUF DESSEN ANWEISUNG VERKAUFT WERDEN.</p> <p>ACHTUNG: DIE HALTBARKEIT UND FUNKTIONSFÄHIGKEIT DIESES PRODUKTS ERFORDERN SACHGEMÄSSE PFLEGE UND REINIGUNG. BEFOLGEN SIE DIE ANWEISUNGEN ZUM ABNEHMEN UND REINIGEN DES PRODUKTS.</p> <p>ACHTUNG: BEI BEIDSEITIGER VERWENDUNG VON SCHIENEN SIND DIE AKTIVITÄTEN SO ZU MODIFIZIEREN, DASS DIE SCHARNIERE AN DEN INNENSEITEN EINANDER NICHT BÜHREN.</p> <p>ACHTUNG: BEI VERWENDUNG EINER LPR-SCHIENE IST ES WICHTIG, DASS KEIN SCHMUTZ UND KEINE STAUBKÖRNERCHEN IN DEN SCHARNIERMECHANISMUS EINDRINGEN, DAMIT DIE SCHARNIERBEWEGLICHKEIT UND LEISTUNGSFÄHIGKEIT DER SCHIENE ERHALTEN BLEIBEN.</p>		

Anlegen der Schiene am Bein (Beispiel rechtes Bein)

A. Alle 5 Gurte lösen, (die Schiene ist zur besseren Ansicht in Schritt A ohne Gurte abgebildet). Mit abgewinkeltem Knie (etwa 30 Grad) sitzen. Die Schiene vollständig ausdehnen und auf das Bein schieben. Die Schiene so positionieren, dass die Mitte der Scharniere an der Oberseite der Kniesehbe ausgerichtet ist.

Die Scharniere befinden sich möglicherweise hinter dem abgewinkelten Knie. Beim Befestigen der einzelnen Gurte bewegen sich die Scharniere nach vorn, bis die Schiene in der richtigen Position am Bein anliegt, mit der Schienenmitte ein wenig hinter dem Knie und hinter der Mittellinie des Beins (siehe Abb. E).

B. Mit angelegter Schiene die an der Vorderseite der Schiene befindliche starre Schienbeinmanschette flach gegen das Bein drücken und Gurt 1 hinter der Wade befestigen. Dann Gurt 2 hinten oberhalb des Knies befestigen.

C. Sicherstellen, dass die starre Schienbeinmanschette an der Vorderseite flach ans Bein gedrückt ist, dann Gurt 3 an der Vorderseite der Schiene befestigen.

Den Gurt ggf. kürzer schneiden. Das nummerierte Ende mit der Lasche abnehmen und den Gurt am geraden Ende auf die gewünschte Länge abschneiden. Das nummerierte Ende mit der Lasche wieder anbringen.

D. Anschließend Gurt 4 an der Rückseite unten an der Schiene befestigen; dann Gurt 5 an der Rückseite oben an der Schiene befestigen. Darauf achten, dass alle Gurte in der richtigen Reihenfolge befestigt werden.

Die Gurte so fest anziehen, dass sie sicher, aber noch bequem sitzen; nicht zu stark anziehen. Nach 15 Minuten Aktivität mit abgewinkeltem Knie (30 Grad) hinsetzen. Die Gurte einzeln nacheinander in der richtigen Reihenfolge lockern und wieder anziehen (notwendig wegen Gewebeschwellung und -kompression). Darauf achten, dass die Mitte des Scharniers an der Oberseite der Kniesehbe ausgerichtet ist (siehe Abb. A). Falsche Gurtbefestigung kann zu Beschwerden führen. Falls Sie am Schenkel oder Schienbein Druck verspüren, lockern Sie die Gurte ein wenig. Die starren Manschetten vorn an Schenkel und Schienbein flach andrücken und dann alle Gurte wieder festziehen.

E. Zum Entfernen der Schiene alle Gurte an der Rückseite der Schiene (1, 2, 4 und 5) lösen und die Schiene von der Vorderseite des Beines abnehmen.

F. Bei speziell für das hintere Kreuzband vorgesehenen Anwendungen: (nur bei Spezialanfertigungen). Die starre Schienbeinmanschette an der Vorderseite der Schiene flach ans Bein drücken und Gurt 1 befestigen. Danach Gurt 2 hinten oberhalb des Knies befestigen und sicherstellen, dass sich die Schiene ein wenig hinter dem Knie und der Mittellinie des Beins befindet (siehe Abbildung F). Weiter der Reihe nach vorgehen, wie in Abbildung F dargestellt bis alle sechs Gurte angelegt sind. Dabei darauf achten, dass sich die Mitte der Scharniere an der Mittellinie oder leicht dahinter befindet.

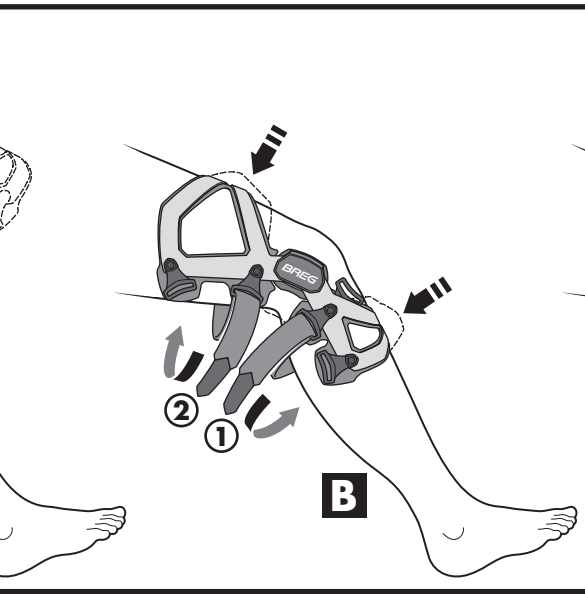

	A V V E R T E N Z E	
<p>AVVERTENZA - PRIMA DELL'USO, LEGGERE ATTENTAMENTE LE AVVERTENZE E LE ISTRUZIONI PER L'ADATTAMENTO DEL TUTORE. PER ASSICURARE IDONEE PRESTAZIONI DAL TUTORE, SEGUIRE TUTTE LE ISTRUZIONI. PRESTAZIONI E COMFORT RISULTERANNO PREGIUDICATI SE NON SI POSIZIONA CORRETTAMENTE IL TUTORE E SE NON VIENE CHIUSO OGNI CINTURINO IN MODO APPROPRIATO.</p> <p>AVVERTENZA - ESCLUSIVAMENTE PER UN SINGOLO PAZIENTE.</p> <p>AVVERTENZA - QUESTO PRODOTTO NON VA USATO SU PAZIENTI SEDENTARI.</p> <p>AVVERTENZA - SE DURANTE L'USO SI ACCUSANO AUMENTO DI DOLORE, GONFIORE, IRRITAZIONE CUTANEA O QUALUNQUE ALTRA REAZIONE AVVERSA, CONSULTARE IMMEDIATAMENTE IL PROPRIO OPERATORE SANITARIO.</p> <p>AVVERTENZA - QUESTO DISPOSITIVO NON PREVIENE NÉ RIDUCE TUTTE LE LESIONI. PARTE ESSENZIALE DI UN PROGRAMMA TERAPEUTICO SICURO SONO ANCHE UNA RIABILITAZIONE ADEGUATA E LA MODIFICA DELLE ATTIVITÀ SVOLTE. CONSULTARE IL PROPRIO OPERATORE SANITARIO ABILITATO IN RELAZIONE AL LIVELLO DI ATTIVITÀ SICURO E APPROPRIATO MENTRE SI INDOSSA QUESTO DISPOSITIVO.</p> <p>ATTENZIONE - LA LEGGE FEDERALE DEGLI STATI UNITI VIETA LA VENDITA DI QUESTO DISPOSITIVO A PERSONALE NON AUTORIZZATO O SENZA PRESCRIZIONE MEDICA.</p> <p>ATTENZIONE - LA CURA E LA PULIZIA DI QUESTO PRODOTTO SONO ESSENZIALI PER MANTENERLO SOLIDO E IN BUONE CONDIZIONI OPERATIVE. SEGUIRE IL PROCEDIMENTO DI RIMOZIONE E PULIZIA DESCRITTO NELLE ISTRUZIONI.</p> <p>ATTENZIONE - QUANDO SI USA IL TUTORE BILATERALMENTE, MODIFICARE L'ATTIVITÀ SECONDO LA NECESSITÀ PER EVITARE CHE LE CERNIERE MEDIALI SI TOCCINO.</p> <p>ATTENZIONE - QUANDO SI USA UN TUTORE LPR È IMPORTANTE MANTENERE IL MECCANISMO DELLA CERNIERA PRIVO DI SPORCO E RESIDUI, IN MODO DA PRESERVARE LA MOBILITÀ DELLA CERNIERA E LA FUNZIONALITÀ DEL TUTORE.</p>		

Applicazione del tutore sulla gamba (l'esempio illustra la gamba destra)

A. Slacciare tutti e 5 i cinturini (il tutore viene mostrato senza cinturini nel procedimento A a fini di chiarezza). Sedersi con il ginocchio piegato a un angolo di 30°. Porre il tutore completamente esteso sulla gamba. Posizionare il tutore in modo che il centro delle cerniere sia sulla stessa linea della sommità della rotula.

Notare che le cerniere possono restare posizionate dietro il ginocchio piegato: ciò è normale. Man mano che ciascun cinturino viene chiuso, le cerniere si spostano in avanti, finché il tutore non risulta posizionato correttamente sulla gamba con il suo centro leggermente indietro rispetto al ginocchio e in corrispondenza della linea mediana della gamba (vedere la Figura E).

B. Con il tutore sulla gamba, premere il manicoetto rigido della cresta tibiale sul davanti del tutore, in modo che risulti piatto contro la gamba, e chiudere il cinturino 1 dietro il polpaccio. Quindi, chiudere il cinturino 2 sul retro, sopra il ginocchio.

C. Assicurarsi che il manicoetto rigido della cresta tibiale, sul davanti del tutore, sia premuto piatto contro la gamba; quindi chiudere il cinturino 3 sul davanti del tutore.

Se necessario, tagliare il cinturino per accorciarlo. Rimuovere l'estremità con la linguetta numerata e tagliare il cinturino alla lunghezza desiderata in corrispondenza dell'estremità squadrata. Rimettere poi in posizione l'estremità con la linguetta numerata.

D. Proseguire chiudendo il cinturino 4 situato posteriormente in fondo al tutore; e infine chiudere il cinturino 5 situato posteriormente in cima al tutore. Assicurarsi di chiudere tutti i cinturini nell'ordine giusto.

Stringere i cinturini in modo che risultino bene aderenti ma comodi, evitando di stringerne alcuno in modo eccessivo. Dopo 15 minuti di attività, sedersi con il ginocchio piegato a un angolo di 30°. Allentare e poi stringere di nuovo ogni cinturino, una volta volta, nell'ordine giusto (questa operazione è necessaria per compensare il gonfiore e la compressione dei tessuti). Quando si inizia questo procedimento, assicurarsi che la cerniera centrale sia in linea con la sommità della rotula (vedere la Figura A). Una tecnica errata di chiusura dei cinturini può causare disagio. Se si percepisce pressione sulla coscia o sulla cresta tibiale, allentare leggermente i cinturini. Premere i manicoetti rigidi in modo che risultino piatti contro la parte anteriore della coscia e della cresta tibiale, e poi stringere di nuovo tutti i cinturini.

E. Per togliere il tutore, slacciare tutti i cinturini sul retro (1, 2, 4 e 5) e staccare il tutore dalla parte anteriore della gamba.

F. Per applicazioni specifiche per il legamento crociato posteriore (disponibile solo su tutori personalizzati). Premere il manicoetto rigido della cresta tibiale sul davanti del tutore in modo che risulti piatto contro la gamba, e chiudere il cinturino 1. Quindi allacciare il cinturino 2 situato sul retro, al di sopra del ginocchio, assicurandosi che il tutore si trovi leggermente indietro rispetto al ginocchio e sulla linea mediana della gamba (vedere la Figura F). Continuare a seguire la sequenza illustrata nella Figura F fino ad applicare tutti e sei i cinturini, assicurandosi di tenere il centro delle cerniere sulla linea mediana o leggermente indietro rispetto ad essa.

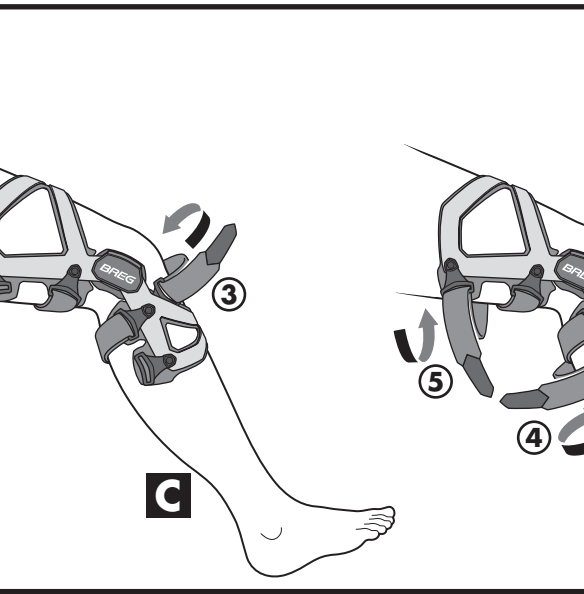

	A V E R T I S S E M E N T S	
<p>AVERTISSEMENT - VEUILLEZ LIRE ATTENTIVEMENT LES INSTRUCTIONS DE MISE EN PLACE ET LES AVERTISSEMENTS AVANT USAGE. SUIVEZ TOUTES LES INSTRUCTIONS AFIN D'ASSURER UNE PERFORMANCE ADEQUATE DE L'ORTHESE. LA PERFORMANCE ET LE CONFORT SERONT COMPROMIS SI L'ORTHESE N'EST PAS POSITIONNEE CORRECTEMENT ET SI TOUTES LES SANGLES N'ONT PAS ETE ATTACHEES DE MANIERE ADEQUATE.</p> <p>AVERTISSEMENT - USAGE RESERVE A UN SEUL PATIENT.</p> <p>AVERTISSEMENT - CE PRODUIT NE DOIT PAS ETRE UTILISE SUR DES PATIENTS SEDENTAIRES.</p> <p>AVERTISSEMENT - EN CAS D'AGGRAVATION DE LA DOULEUR, D'ENFURE, D'IRRITATION DE LA PEAU OU DE REACTIONS INDESIRABLES LORS DE L'UTILISATION DE CE PRODUIT, CONSULTEZ IMMEDIATEMENT VOTRE PRATICIEN.</p> <p>AVERTISSEMENT - CE DISPOSITIF N'EST PAS DESTINE A PREVENIR OU A REDUIRE TOUTES LES LESIONS. UNE REEDUCATION APPROPRIEE ET UN CHANGEMENT D'ACTIVITE SONT EGALEMENT DES ELEMENTS ESSENTIELS A UN PROGRAMME DE TRAITEMENT REUSSI. CONSULTEZ VOTRE PRACTICIN HABILE EN CE QUI CONCERNE LE NIVEAU D'ACTIVITE SUR ET APPROPRIE LORS DU PORT DE CE DISPOSITIF.</p> <p>ATTENTION - LA LOI FEDERALE AMERICAINNE N'AUTORISE LA VENTE DE CE DISPOSITIF QUE PAR UN PRACTICIN HABILE OU SUR ORDONNANCE DE CE DERNIER.</p> <p>ATTENTION - LE NETTOYAGE ET LE SON APPORTE A CE PRODUIT SONT ESSENTIELS AU MAINTIEN DE SA RESISTANCE ET DE SA PERFORMANCE. SUIVEZ LA PROCEDURE DE RETRAIT ET DE NETTOYAGE DECRIE DANS LES INSTRUCTIONS.</p> <p>ATTENTION - SI LES ORTHESES SONT UTILISEES DE MANIERE BILATERALE, MODIFIEZ VOS ACTIVITES SELON LES BESOINS AFIN D'EMPECHER LES ARTICULATIONS MEDIALES D'ENTRER EN CONTACT L'UNE AVEC L'AUTRE.</p> <p>ATTENTION - LORS DE L'UTILISATION D'UNE ORTHESE LPR, IL EST IMPORTANT D'EMPECHER LES SALETES ET LA POUSSIERE DE PENETRER DANS LE MECANISME D'ARTICULATION AFIN DE CONSERVER LA BONNE MOBILITE DE CELLE-CI ET UN BON FONCTIONNEMENT DE L'ORTHESE.</p>		

Appliquez l'orthèse sur la jambe (exemple, jambe droite).

A. Détachez les 5 sangles (l'orthèse est illustrée sans les sangles à l'étape A pour plus de clarté). Asseyez-vous avec le genou plié à un angle de 30°. Faites glisser l'orthèse entièrement étendue le long de la jambe. Placez l'orthèse de manière à ce que le centre des articulations soit aligné sur le haut de la rotule.

Veillez noter qu'il est possible que les articulations soient placées à l'arrière du genou replié ; ceci est normal. Lorsque chaque angle est attachée, les articulations se déplacent vers l'avant, jusqu'à ce que l'orthèse soit placée correctement sur la jambe, avec le centre de l'orthèse légèrement à l'arrière du genou et au milieu de la jambe (voir figure E).

B. Avec l'orthèse sur la jambe, appuyez la bande rigide du tibia à l'avant de l'orthèse à plat contre la jambe, et attachez la sangle 1 à l'arrière du mollet. Attachez ensuite la sangle 2 à l'arrière, au-dessus du genou.

C. Assurez-vous que la bande rigide du tibia située à l'avant de l'orthèse est appuyée à plat contre la jambe et attachez la sangle 3, à l'avant de l'orthèse.

Si nécessaire, coupez la sangle pour la raccourcir. Retirez l'extrémité de la patte numérotée et coupez la sangle à la longueur souhaitée à l'extrémité équerrière. Remettez l'extrémité à patte numérotée en place.

D. Attachez ensuite la sangle 4 à l'arrière, en bas de l'orthèse, puis attachez la sangle 5 à l'arrière, en haut de l'orthèse. Assurez-vous d'attacher toutes les sangles dans l'ordre approprié.

Serrez bien les sangles, mais de manière confortable, sans exercer de tension excessive sur l'une d'elles. Au bout de 15 minutes d'activité, asseyez-vous avec le genou plié à un angle de 30°. Desserrez chaque sangle et resserrez-les une par une dans l'ordre approprié (ceci est nécessaire en raison d'un gonflement et d'une compression des tissus). Lorsque vous commencez cette procédure, assurez-vous d'aligner le centre de l'articulation sur le haut de la rotule (voir figure A). Une technique d'attache incorrecte pourrait causer une gêne. Si vous sentez une pression sur la cuisse ou le tibia, desserrez légèrement les sangles. Appuyez les bandes rigides à plat contre l'avant de la cuisse et du tibia, puis resserrez toutes les sangles.

E. Pour retirer l'orthèse, desserrez toutes les sangles se trouvant sur l'arrière de l'orthèse (1, 2, 4 et 5) et retirez l'orthèse de l'avant de la jambe.

F. Pour les applications spécifiques aux LCP : (disponibles pour les orthèses personnalisées seulement). Appuyez la bande rigide du tibia à l'avant de l'orthèse, à plat contre la jambe, et attachez la sangle 1. Attachez ensuite la sangle 2 à l'arrière et au-dessus du genou, en vous assurant que l'orthèse se trouve légèrement à l'arrière du genou et au milieu de la jambe (voir figure F). Continuez de suivre la séquence tel qu'illustré à la figure F, jusqu'à ce que les six sangles soient attachées, en vous assurant de maintenir le centre des articulations au niveau du milieu de la jambe ou légèrement à l'arrière du milieu.

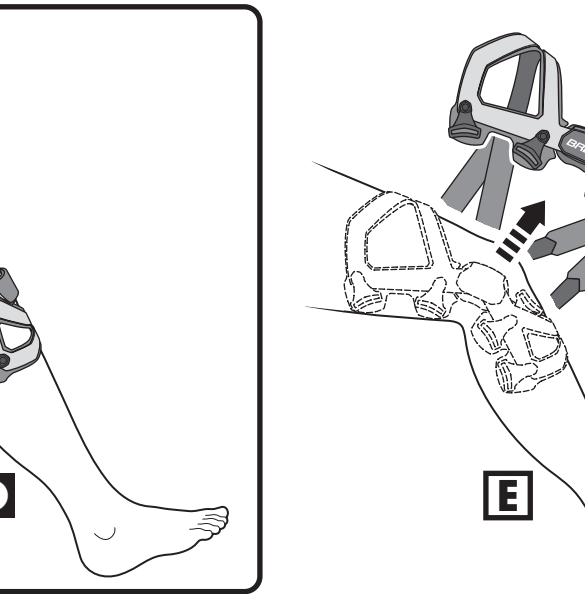

	A D V E R T E N C I A S	
<p>ADVERTENCIA: LEA DETENIDAMENTE LAS INSTRUCCIONES DE AJUSTE Y LAS ADVERTENCIAS ANTES DE USAR ESTE PRODUCTO. PARA GARANTIZAR EL FUNCIONAMIENTO CORRECTO DE LA RODILLERA, SIGA TODAS LAS INSTRUCCIONES. SI NO SE COLOCA LA RODILLERA NI SE ATAN LAS TIRAS CORRECTAMENTE, EL RENDIMIENTO Y LA COMODIDAD DE ESTE PRODUCTO SE VERÁ ALTERADO.</p> <p>ADVERTENCIA: PARA USO ÚNICO EN UN PACIENTE SOLAMENTE.</p> <p>ADVERTENCIA: ESTE PRODUCTO NO SE DEBE USAR EN PACIENTES SEDENTARIOS.</p> <p>ADVERTENCIA: SI EXPERIMENTA AUMENTO DEL DOLOR, HINCHAZÓN, IRRITACIÓN DE LA PIEL O CUALQUIER REACCIÓN ADVERSA AL USAR ESTE PRODUCTO, CONSULTE INMEDIATAMENTE A SU PROFESIONAL MÉDICO.</p> <p>ADVERTENCIA: ESTE APARATO NO PREVIENE NI REDUCE TODAS LAS LESIONES. LA ADECUADA REHABILITACIÓN Y MODIFICACIÓN DE LA ACTIVIDAD SON TAMBIÉN PARTE ESENCIAL DE UN PROGRAMA SEGURO DE TRATAMIENTO. CONSULTE A SU PROVEEDOR DE SERVICIOS MÉDICOS LICENCIADO PARA DETERMINAR EL NIVEL SEGURO Y ADECUADO DE ACTIVIDAD MIENTRAS LLEVA ESTE DISPOSITIVO.</p> <p>PRECAUCIÓN: LA LEY FEDERAL RESTRIE LA VENTA DE ESTE APARATO A LOS CASOS DE VENTA POR O BAJO LA ORDEN DE UN PROFESIONAL MÉDICO LICENCIADO.</p> <p>PRECAUCIÓN: EL CUIDADO Y LIMPIEZA DE ESTE PRODUCTO SON IMPRESCINDIBLES PARA QUE MANTENGA SU RESISTENCIA Y RENDIMIENTO. SIGA LAS INSTRUCCIONES PARA QUITAR Y LIMPIAR EL PRODUCTO.</p> <p>PRECAUCIÓN: AL UTILIZAR LAS RODILLERAS BILATERALMENTE, MODIFIQUE LA ACTIVIDAD SEGÚN SEA NECESARIO PARA QUE LAS BISAGRAS MEDIALES NO SE TOQUEN.</p> <p>PRECAUCIÓN: CUANDO UTILICE UNA RODILLERA LPR ES IMPORTANTE QUE NO ENTRE POLVO NI SUCIEDAD DENTRO DEL MECANISMO DE LA BISAGRA PARA MANTENER LA MOVILIDAD DE LA BISAGRA Y EL FUNCIONAMIENTO DE LA RODILLERA ADECUADOS.</p>		

Coloque la rodillera en la pierna (pierna derecha de ejemplo)

A. Desate las 5 tiras (la rodillera se ilustra sin tiras en el paso A para mayor claridad). Siéntese con la rodilla doblada en un ángulo de 30°. Con la rodillera extendida completamente, deslicela en la pierna. Coloque la rodillera de modo que el centro de las bisagras esté alineado con la parte superior de la rótula.

Observe que las bisagras pueden estar colocadas detrás de la rodilla doblada. Esto es normal. Cuando ate cada una de las tiras, las bisagras se moverán hacia delante, hasta que la rodillera quede colocada correctamente en la pierna con el centro de la rodillera ligeramente detrás de la rodilla en el centro de la pierna (vea la Figura E).

B. Con la rodillera en la pierna, presione la parte rígida para la espinilla en la parte delantera de la rodillera de modo que quede lisa contra la pierna y ate la tira 1 detrás de la pantorrilla. A continuación, ate la tira 2 en la parte trasera por encima de la rodilla.

C. Asegúrese de que la parte rígida para la espinilla en la parte delantera de la rodillera esté presionada contra la pierna y ate la tira 3 en la parte delantera de la rodillera.

Si es necesario, corte la tira para acortarla. Extraiga el extremo numerado de la lengüeta, corte la tira a la longitud deseada en el extremo cuadrado. Reemplace el extremo numerado de la lengüeta.



D. A continuación, ate la correa 4 en la parte trasera e inferior de la rodillera; luego ate la tira 5 en la parte trasera y superior de la rodillera. Asegúrese de atar todas las tiras en el orden correcto.

Ate las tiras de modo que queden bien ajustadas pero cómodas sin aplicar demasiada tensión sobre ninguna de ellas. Después de 15 minutos de actividad, siéntese con la rodilla doblada en un ángulo de 30°. Afloje y luego vuelva a apretar cada una de las tiras, una a una, en el orden correcto (es necesario para compensar la hinchazón y compresión del tejido). A medida que comienza este proceso, asegúrese de que el centro de la bisagra esté alineado con la parte superior de la rótula (vea la Figura A). Cuando la técnica de atado es incorrecta, podría sentir molestias. Si nota presión en el muslo o la espinilla, afloje ligeramente las tiras. Presione las partes rígidas de manera que queden lisas contra la parte delantera del muslo y la espinilla y luego vuelva a apretar todas las tiras.

E. Para quitar la rodillera, desate todas las tiras en la parte trasera de la rodillera (1, 2, 4 y 5) y quite la rodillera en la parte delantera de la pierna.

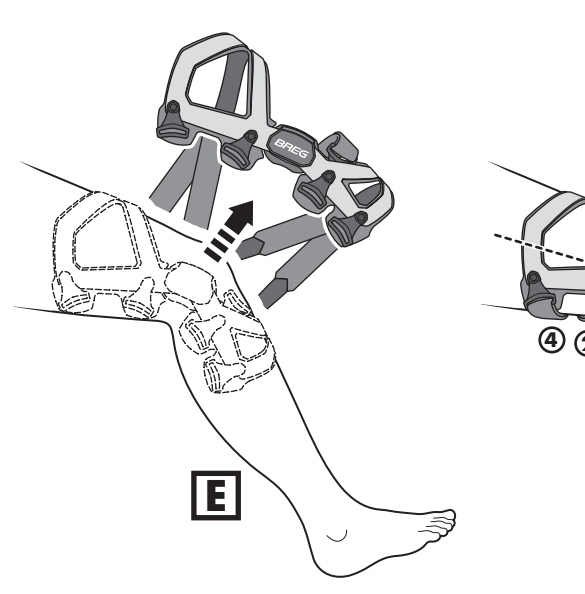
F. Para aplicaciones específicas al ligamento cruzado posterior (posterior cruciate ligament [PCL]): (disponible sólo en rodilleras a medida). Presione la parte rígida para la espinilla en la parte delantera de la rodillera de modo que quede lisa contra la pierna y ate la tira 1. A continuación, ate la tira 2 en la parte de atrás y por encima de la rodilla, asegurándose de que la rodillera se encuentre ligeramente hacia atrás de la rodilla en el centro de la pierna (vea la Figura F). Siga la secuencia ilustrada en la Figura F hasta que se hayan aplicado las seis tiras, asegurándose de que el centro de las bisagras quede en o ligeramente detrás del centro de la pierna.



	使用上の警告並びに注意	
<p>—使用前に必ず本取扱説明書をお読みの上、本製品の装着は必ず本取扱説明書に記載されている装着方法に従い行ってください。(特に上下左右逆不使用しないでください。)</p> <p>—個人用の製品である為、他の人に使い回さないでください。</p> <p>—この製品は長期臥床患者に使用しないでください。</p> <p>—本製品の使用中に傷、痛み、しびれ、かぶれ、またフィッティングの不具合等の支障が生じた場合は速やかに使用を中止し、医師もしくは義肢装具士に相談してください。</p> <p>—本製品の使用により負傷が予防されるものではありません。本製品の使用は医師もしくは義肢装具士に相談してください。</p> <p>—お手入れ方法は本取扱説明書に従い行ってください。</p> <p>—左右両膝に本製品を使用する際、内側のヒンジが接触しないよう使用してください。</p> <p>—本製品を使用する際、ヒンジに泥、土、砂が付かないよう使用してください。</p> <p>—本製品の加工・改造・調節は絶対に行わないでください。</p>		

ブレースの装着手順 (図は右足用)

A. 装着前に全てのストラップを外し、各ストラップの先端を下図の様に折り返します。(ストラップには装着順を示す番号が記されています。) 

椅子などに浅く腰掛け、膝を約3 0°屈曲させてください。

ブレースを図の様に完全に伸展させ、両側のコンドイルパッドの中心を膝蓋骨の上端に合わせて位置を決めてください。フレームが図のように膝の後方になりますが、各ストラップをとめると図Eのようになります。またヒンジが脚幅の中心線より若干後ろになるように各ストラップをとめます。

B. 下部フレームを前面より押さえながら、ストラップ①をとめ、上部フレームを前面より押さえながら、ストラップ②をとめます。

C. 下部フレームを前面より押さえながら、ストラップ③をとめます。ストラップが長い場合は適当な長さに切ってとめます。

D. ストラップ④、⑤の順にとめます。装着後、違和感がある際は、一旦ストラップを緩め、再度同じ手順でストラップをとめます。筋肉組織、血管を柔軟にし、違和感なく装着するために必要です。ズレ落ちや、違和感を感じる場合は、再度装着位置を確認し、始めからストラップをとめなおしてください。

E. ブレースを外す場合は後部のストラップ(①、②、④、⑤)を全て外し、図のようにブレースを外します。

F. PCL仕様(カスタムブレースのみ)の場合は下部フレームを前面より押さえながら、ストラップ①をとめます。次に図のように上部フレームを脚の側面の中心線より若干、下に位置するようにストラップ②、③、④、⑤、⑥の順にストラップをとめます。

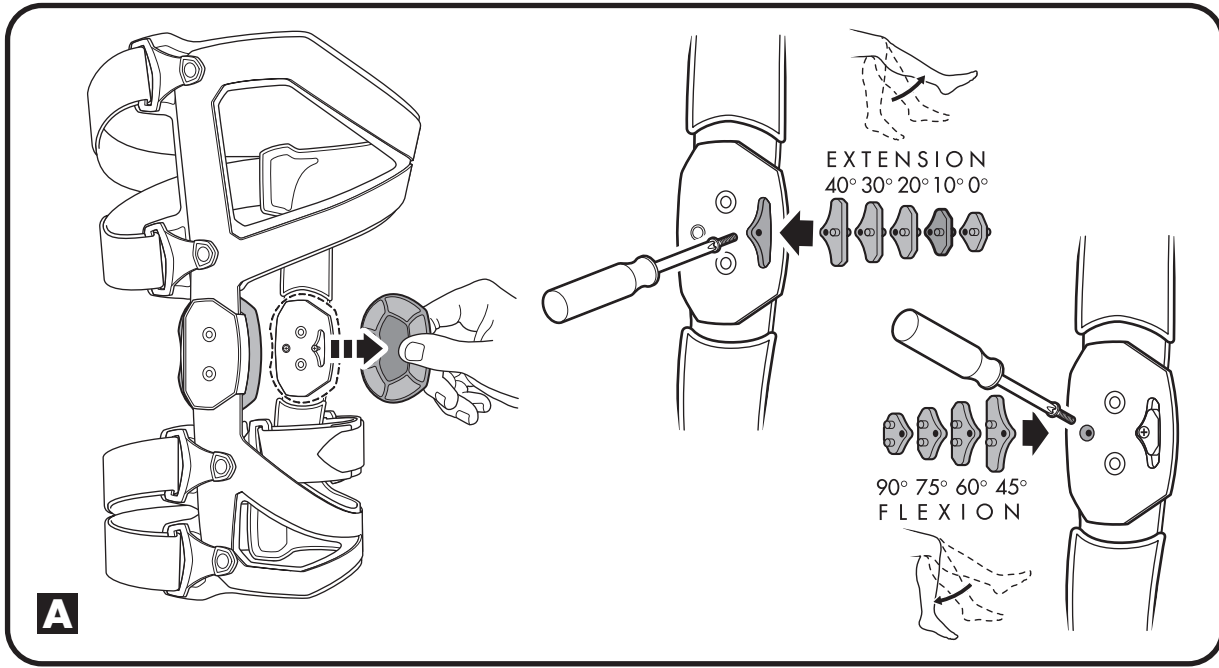

Hinge range of motion adjustment

A. Brace is shipped with 10° hinge extension stops installed with additional flexion and extension stops in box. Stops are labeled in degrees:

Extension stops: 0°, 10°, 20°, 30° & 40°

Flexion stops: 45°, 60°, 75° & 90°

(brace is shipped with no flexion stops installed)

To change hinge stops, first remove the condyle pads held in place by hook/loop fasteners. Simply pull the pads off the hinge plates. To replace the pads be sure that they are positioned properly and firmly push them onto their hook/loop fasteners. Next, use a screwdriver to remove screws. Extension stops fit into the recessed slot on the face of the hinge plate, Flexion stops slide into the slot between the hinge plates from the back side. Remove existing stop, insert new stop, replace screw. Be sure that screws are seated and snug. Both medial (inside) hinge and lateral (outside) hinge stops must be identical in degrees.

Care and cleaning

Straps and pads must be removed and cleaned regularly depending upon your activity level and perspiration. Hand wash straps and frame pads in cold water with mild detergent, rinse, AIR DRY. Occasionally apply a dry lubricant to hinge especially after use in water.

B. The frame pads are held in place by hook/loop fasteners. Carefully pull the pads off the brace frame. To replace the pads be sure that they are positioned properly and firmly push them onto their hook/loop fasteners.

The knee hinge condyle pads are held in place by hook/loop fasteners. Simply pull the pads off the hinge plates. To replace the pads be sure that they are positioned properly and firmly push them onto their hook/loop fasteners.

C. If you require a more snug fit of the brace at the knee, shims can be installed behind the condyle pads. Pull the condyle pads off the hinge plates, then place the shim with the loop side against the inner hinge plate, then replace the pad over the shim. Be sure the pads are positioned properly and firmly push them onto their hook/loop fasteners.

D. To remove the brace straps, loosen the hook/loop tabs at each strap end and feed the straps through the D rings on the medial (inside) side of the brace until the strap is free. Be sure to replace the straps according to their strap number locations, See illustration.

E. Strap 3, (the front strap) must be replaced as shown. Both ends of the strap will thread through the D rings from the inside and fold over onto the outside. The strap end with the rectangular piece of hook folds across the front side of the strap first. Then the strap end with the plastic tab closes over the front of the strap.

Scharniereinstellung für verschiedene Bewegungsgrade

A. Bei Lieferung sind in der Schiene die 10°-Extensions-Stoppes installiert; außerdem sind im Paket zusätzliche Flexions- und Extensions-Stoppes enthalten. Die Stopps sind mit den verschiedenen Winkeln gekennzeichnet:

Extensions-Stoppes: 0°, 10°, 20°, 30° und 40°

Flexions-Stoppes: 45°, 60°, 75° und 90°

(bei Lieferung der Schiene sind keine Flexions-Stoppes installiert)

Zum Ändern der Scharnierstopps zunächst die Kondyluspulster abnehmen, die durch Klettaschen festgehalten werden. Einfach die Pulster von den Scharnierplatten abziehen. Beim erneuten Anbringen der Pulster sicherstellen, dass diese ordnungsgemäß positioniert sind, dann die Pulster fest auf die Klettaschen drücken. Danach die Schrauben mit einem Schraubenzieher entfernen. Die Extensions-Stoppes werden in den ausgesparten Schlitz auf der Stirnseite der Scharnierplatte eingesetzt. Die Flexions-Stoppes lassen sich von der Rückseite aus in den Schlitz zwischen den Scharnierplatten schieben. Vorhandenen Stopp entfernen, neuen Stopp einsetzen und Schraube wieder einsetzen. Prüfen, ob die Schrauben richtig sitzen und fest angezogen sind. Die medialen (Innenseite) und lateralen (Außenseite) Scharnierstopps müssen den gleichen Winkel aufweisen.

Pflege und Reinigung

Gurte und Pulster müssen je nach Intensität der körperlichen Aktivitäten und des Schwitzens regelmäßig abgenommen und gereinigt werden. Gurte und Rahmenpulster von Hand in kaltem Wasser mit einem milden Waschmittel waschen, spülen und AN DER LUFT TROCKNEN. Gelegentlich ein Trockenschmiermittel auf das Scharnier auftragen, besonders nach Kontakt mit Wasser.

B. Die Rahmenpulster werden von Klettaschen festgehalten. Die Pulster vorsichtig vom Schienenrahmen abziehen. Beim erneuten Anbringen der Pulster sicherstellen, dass sie richtig positioniert sind, dann die Pulster fest auf die jeweiligen Klettaschen drücken.

Die Kondyluspulster der Knieschiene werden von Klettaschen festgehalten. Einfach die Pulster von den Scharnierplatten abziehen. Beim erneuten Anbringen der Pulster sicherstellen, dass sie richtig positioniert sind, dann die Pulster fest auf die jeweiligen Klettaschen drücken.

C. Wenn die Schiene noch enger am Knie anliegen soll, können hinter den Kondylenpolstern Einlagen angebracht werden. Die Kondylenpolster von den Scharnierplatten abziehen, die Einlage so einsetzen, dass die Schlaufenöse zur inneren Scharnierplatte gerichtet ist, dann das Polster wieder über der Einlage anbringen. Sicherstellen, dass die Pulster richtig positioniert sind, dann die Polster fest auf die jeweiligen Klettaschen drücken.

D. Zum Entfernen der Schienengurte die Klettaschen an jedem Gurtende lösen und die Gurte durch die D-Ringe an der medialen (inneren) Seite der Schiene führen, bis der Gurt frei ist. Beim erneuten Anlegen der Gurte darauf achten, dass sie gemäß der jeweiligen Gurtummernposition angebracht werden (siehe Abbildung).

E. Gurt 3 (an der Vorderseite) muss wie abgebildet wieder angebracht werden. Beide Enden des Gurtes werden von innen durch die D-Ringe geführt und auf der Außenseite umgefaltet. Zuerst wird das Gurtende mit dem rechteckigen Stück Klettverschluss über die Vorderseite des Gurtes gefaltet. Danach wird das Gurtende mit der Kunststofflasche auf der Vorderseite des Gurtes geschlossen.

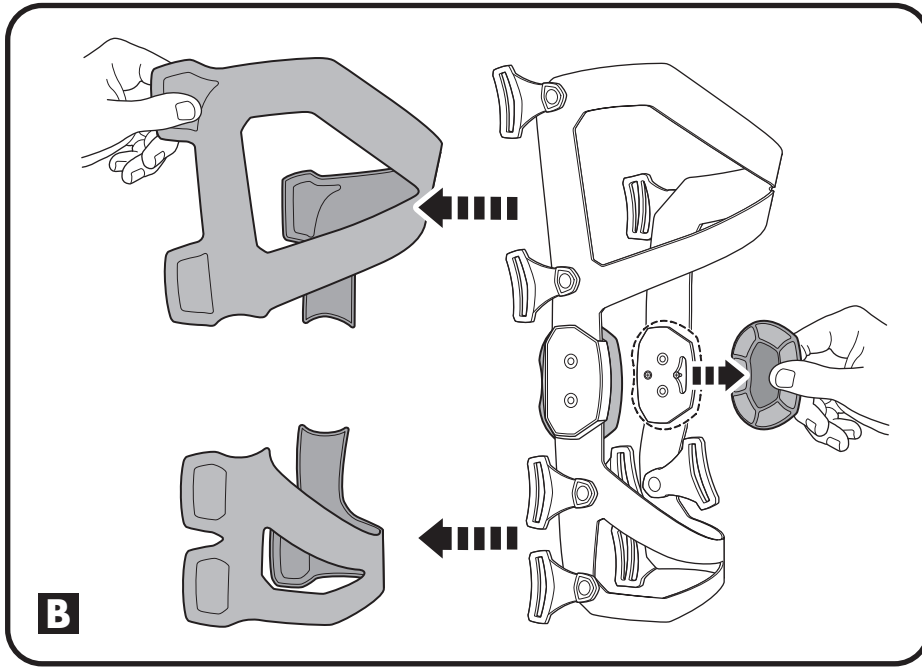

Regolazione del raggio di movimento delle cerniere

A. Il tutore viene spedito con installati dei fermi di estensione della cerniera a 10°, con ulteriori fermi di flessione ed estensione in dotazione nella confezione. I fermi sono etichettati in gradi.

Fermi di estensione: 0°, 10°, 20°, 30° e 40°

Fermi di flessione: 45°, 60°, 75° e 90°

(il tutore viene spedito senza fermi di flessione installati).

Per cambiare i fermi della cerniera, rimuovere innanzitutto i cuscinetti del condilo tenuti in posizione da elementi di fissaggio a uncini e asole. Basta staccare i cuscinetti dalle piastre della cerniera. Per rimettere in posizione i cuscinetti, assicurarsi che essi siano posizionati correttamente e spingerli con fermezza sui loro elementi di fissaggio a uncini e asole. Poi, usare un cacciavite per rimuovere le viti. I fermi di estensione si inseriscono nell'incavo sulla superficie della piastra della cerniera; i fermi di flessione vanno introdotti nella fessura tra le piastre della cerniera dal lato posteriore. Rimuovere il fermo esistente, inserire quello nuovo e rimettere a posto la vite. Assicurarsi che le viti siano bene alloggiare e serrate. I fermi della cerniera mediale (all'interno) e di quella laterale (all'esterno) devono avere gli stessi gradi.

Cura e pulizia

I cinturini e i cuscinetti devono essere rimossi e lavati regolarmente, a seconda del proprio livello di attività e traspirazione. Lavare a mano i cinturini e i cuscinetti del telaio in acqua fredda con un detersivo delicato, risciacquare e FARE ASCIUGARE ALL'ARIA. Di quando in quando applicare alla cerniera un lubrificante secco, specialmente dopo aver usato il tutore nell'acqua.

B. I cuscinetti del telaio vengono tenuti in posizione da elementi di fissaggio a uncini e asole. Staccare delicatamente i cuscinetti dal telaio del tutore. Per rimettere in posizione i cuscinetti, assicurarsi che essi siano posizionati correttamente e spingerli con fermezza sui loro elementi di fissaggio a uncini e asole.

I cuscinetti del condilo in corrispondenza della cerniera del ginocchio vengono tenuti in posizione da elementi di fissaggio a uncini e asole. Basta staccare i cuscinetti dalle piastre della cerniera. Per rimettere in posizione i cuscinetti, assicurarsi che essi siano posizionati correttamente e spingerli con fermezza sui loro elementi di fissaggio a uncini e asole.

C. Se si dovesse richiedere un'aderenza maggiore del tutore in corrispondenza del ginocchio, si possono installare delle zeppette dietro i cuscinetti del condilo. Staccare i cuscinetti del condilo dalle piastre della cerniera, inserire la zeppa tenendo il lato con il materiale ad asole rivolto contro la piastra interna della cerniera, e infine rimettere a posto il cuscinetto sopra la zeppa. Assicurarsi che i cuscinetti siano posizionati correttamente e spingerli con fermezza sui loro elementi di fissaggio a uncini e asole.

D. Per rimuovere i cinturini del tutore, aprire le linguette a uncini e asole all'estremità di ciascun cinturino e far passare i cinturini attraverso gli anelli a D sul lato mediale (interno) del tutore, fino a liberarli. Assicurarsi di rimettere a posto i cinturini nelle posizioni corrispondenti al loro numero (vedere l'illustrazione).

E. Il cinturino 3, (quello frontale) deve essere rimesso a posto come illustrato. Entrambe le estremità del cinturino vanno inflatate attraverso gli anelli a D dall'interno e poi ripiegate sull'esterno. Innanzitutto, far passare lungo il lato anteriore del cinturino l'estremità con la chiusura a uncini rettangolare. Quindi, ripiegare sopra il lato anteriore del cinturino l'estremità con la linguetta di plastica e chiudere.

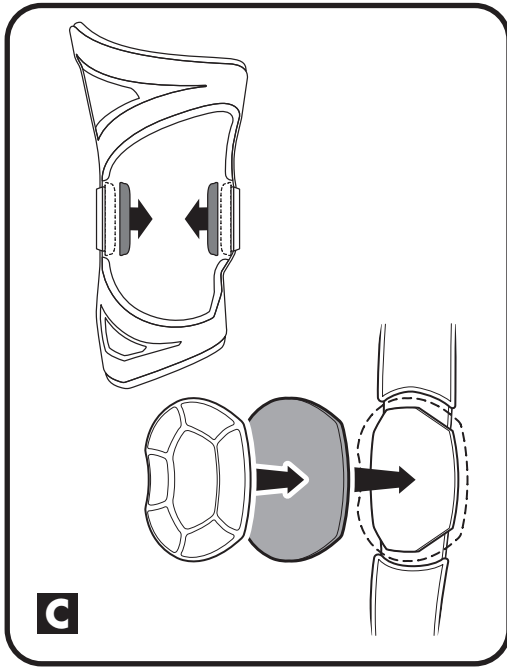

Ajuste del radio de movimiento de la bisagra

A. La rodillera viene con topes de extensión de la bisagra de 10° ya instalados y con topes adicionales de flexión y extensión en la caja. Los topes están marcados en grados:

Topes de extensión: 0°, 10°, 20°, 30° y 40°

Topes de flexión: 45°, 60°, 75° y 90°

(la rodillera se envía sin los topes de flexión instalados)

Para cambiar los topes de la bisagra, quite primero los acolchados de condilo asegurados por sujetadores de gancho/lazo. Simplemente saque los acolchados de las placas de la bisagra. Para volver a colocar los acolchados, asegúrese de que estén en la posición correcta y empújelos con firmeza en sus sujetadores de gancho/lazo. A continuación, utilice un destornillador para quitar los tornillos. Los topes de extensión se adaptan en la ranura retraída que se encuentra en la cara de la placa de la bisagra; los topes de flexión se deslizan en la hendidura entre las placas de la bisagra de la parte posterior. Quite el tope existente, introduzca el nuevo, vuelva a poner el tornillo. Asegúrese de que los tornillos estén bien colocados y apretados. Los topes de bisagra, tanto los mediales (internos) como los laterales (externos), deben ser idénticos en grado.

Cuidado y limpieza

Las tiras y acolchados deben quitarse y limpiarse regularmente dependiendo de su nivel de actividad y de la transpiración. Lave las tiras y acolchados de la estructura a mano en agua fría con un detergente suave, enjuáguelos y SÉQUELOS AL AIRE. De vez en cuando aplique un lubricante seco a la bisagra, especialmente después de llevar la rodillera puesta en agua.

B. Los acolchados de la estructura están asegurados por sujetadores de gancho/lazo. Tire con cuidado de los acolchados para sacarlos de la estructura de la rodillera. Para volver a colocar los acolchados, asegúrese de que estén en la posición correcta y empújelos con firmeza en sus sujetadores de gancho/lazo.

Los acolchados de condilo de la bisagra de la rodilla están asegurados por sujetadores de gancho/lazo. Simplemente saque los acolchados de las placas de la bisagra. Para volver a colocar los acolchados, asegúrese de que estén en la posición correcta y empújelos con firmeza en sus sujetadores de gancho/lazo.

C. Si requiere un ajuste más apretado de la rodillera sobre la rodilla, puede instalar calzos detrás de los acolchados de condilo. Retire los acolchados de condilo de las placas de la bisagra y luego coloque el calzo con el lado del lazo contra la placa de la bisagra interna. Reemplace entonces el acolchado sobre el calzo. Asegúrese de que los acolchados estén en la posición correcta y empújelos con firmeza en sus sujetadores de gancho/lazo.

D. Para quitar las tiras de la rodillera, afloje las lengüetas de gancho/lazo en el extremo de las tiras y pase las tiras por los anillos D en el lado medial (interno) de la rodillera hasta que queden sueltas. Recuerde volver a colocar las tiras en los lugares correspondientes a sus números. Vea la ilustración.

E. La tira 3 (tira delantera) debe reemplazarse de la manera ilustrada. Ambos extremos de la tira se deben pasar por los anillos D desde la parte interior y doblarse hacia la parte exterior. El extremo de la tira con la pieza rectangular de gancho se dobla primero a través del lado delantero de la tira. Entonces el extremo de la tira con la lengüeta de plástico se cierra sobre el lado delantero de la tira.

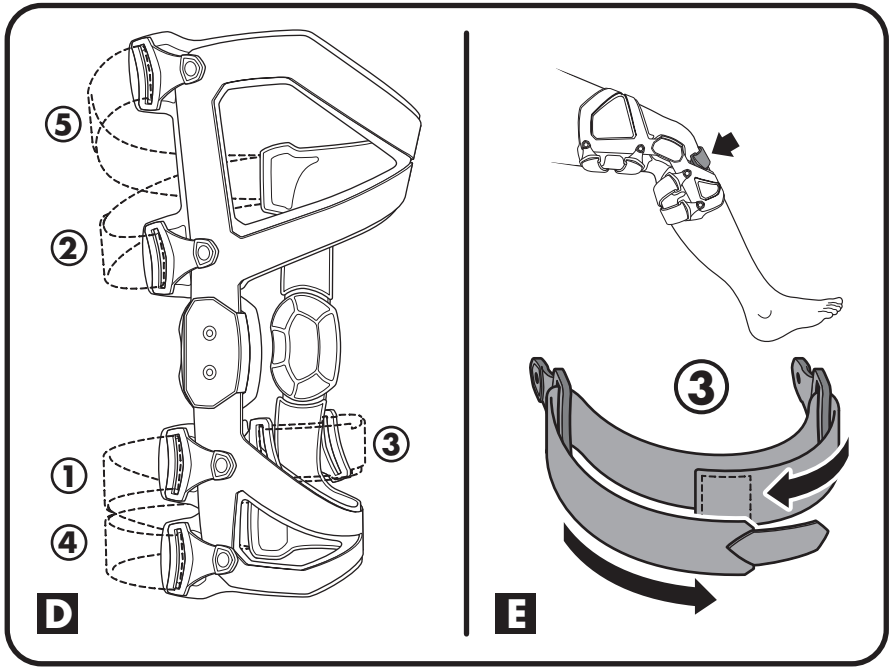

角度制限ストップの調節

A. 納品時には 10°の伸展ストップが取り付けられ、屈曲ストップは装着されていません。下記角度制限ストップが付属しています。

伸展制限ストップ : 0°、20°、30°、40°

屈曲制限ストップ : 45°、60°、75°、90°

角度制限ストップの交換はコンドイルパッドを外し、ドライバーで角度制限ストップをとめているネジを外し、次に付けられている角度制限ストップを取り外し、新たなストップに入れ替えます。最後にネジを締めコンドイルパッドを元通りに付けます。

お手入れ方法

ストラップ及び各パッドを洗濯する際は、本体から外し中性洗剤でおし洗いた後、日陰で吊り干してください。水がかかるところでの使用後にはヒンジ部に潤滑油をご使用ください。

B. フレームパッドはベルクロでとめられていますので、フレームより外してください。再度取り付ける際は元通りの場所にしっかりと取り付けてください。

コンドイルパッドはベルクロでとめられていますので、簡単に外せ、元通りの場所にしっかりと取り付けてください。

C. 膝幅をよりフィットさせたい場合はコンドイルパッドとプレートに薄いパッドを挿入し、コンドイルパッドを元通りの場所にしっかりと取り付けてください。

D. ストラップを外す場合は、ベルクロを外し、リングより完全に抜いてください。再度ストラップをつける時は図のようにストラップの番号の位置につけてください。

E. 前部のストラップ(③)をつける場合は図のようにつけてください。